

現場説明書

- 1 工 事 名 令和3年度久里浜西口栄通り歩道改良工事
2 監 督 員 土木部 道路建設課

説明事項

1. 入札等に関する事項について

- (1) この工事の入札又は見積(以下「入札等」という。)は、工事請負契約書又は工事請負請書(以下「契約書等」という。)、入札公告又は指名競争入札執行通知書及びこの説明書に記載する条件により、横須賀市の契約規則、契約履行規則及び工事等検査規則(以下「契約規則等」という。)に従って行う。
- (2) 入札等後は、設計書、仕様書及び図面(この説明書及び質問回答書を含む。以下「設計図書」という。)、契約書等若しくは契約規則等の内容又は工事場所の状況について、不明等を理由として異議の申立てはできないので、入札等前に十分究明すること。

2. 契約の保証について

契約の保証 要 ~~不要~~

契約の保証を付す場合は、落札者は、契約書等の案を提出するとともに、次の各号のいずれかの書類を提示又は提出すること。ただし、契約保証金の額、保証金額又は保険金額は、請負代金額の100分の10以上とすること。

- (1) 契約保証金の納付を証する領収書
(2) 契約保証金に代わる担保としての国債又は地方債等
(3) 債務の不履行により生ずる損害金の支払を保証する銀行、市長が確実と認める金融機関又は公共工事の前払金保証事業に関する法律(昭和27年法律第184号)第2条第4項に規定する保証事業会社の保証書
(4) 債務の履行を保証する公共工事履行保証証券による保証証券
(5) 債務の不履行により生ずる損害をてん補する履行保証保険契約の証券

3. 前払金について

前払金 する ~~しない~~

前払金を受けようとする場合は、その旨を申し出ること。

4. 中間前払金について

中間前払金 する ~~しない~~

中間前払金を受けようとする場合は、申請手続が必要なので、要件を満たした旨を申し出ること。

5. 部分払について

部分払 する(~~一回以内~~) ~~しない~~

~~6. 継続事業に係る工事の各会計年度別支払限度額及び前払金について~~

- (1) 継続事業に係る工事の各会計年度における請負代金額の支払限度額及び前払金の上限割合は、次のとおりである。

会計年度	支払限度額 (請負代金額に対する割合)	前払金の上限
初年度(年度)	%	支払限度額・請負代金額の%
第2年度(年度)	%	支払限度額・請負代金額の%
第3年度(年度)	%	支払限度額・請負代金額の%

- (2) 各会計年度における請負代金額の支払限度額は、請負者決定後工事請負契約書を作成するまでに請負者に通知する。

7. 契約に関する事項について

(1) 設計図書関係

- ア 土木工事等の場合における工種別等の契約数量は、設計書の数量の内訳書に表示された数量による。
- イ 仮設、工法等工事目的物を完成するために必要な一切の手段については、設計図書に特別の定めがある場合を除き、請負者の責任において定めること。
- ウ 契約の締結にあたっては、契約書等に設計図書を袋とし、割印をすること。ただし、図面が大型等の場合にあつては、別冊とすること。

(2) 提出書類関係

- ア 請負代金内訳書 ~~要提出(契約締結後7日以内)~~
提出不要
- イ 工 程 表 要提出(契約締結後7日以内)
~~提出不要~~
- ウ 着 手 届 着手後5日以内に提出すること。
- エ 現場代理人及び主任技術者等届 契約までに現場代理人及び主任技術者等の経歴書も同時に提出すること。
- オ 下請負関係書類 下請負を発注の都度、下記書類の写しを提出すること。
 - ・ 施工体制台帳
 - ・ 施工体系図
 - ・ 再下請負通知書（再下請負の発注がある場合）
- カ 直 営 工 事 届 下請負を発注しない又はその予定がない場合は、遅滞なく提出すること。

(3) 監督員通知関係

監督員を2人以上置くこととした場合において、権限を分担させるときは、各監督員の権限の内容を別に通知する。

(4) 支給材料、貸与品関係

- ア 支 給 材 料 ~~あり~~ なし
- イ 貸 与 品 ~~あり~~ なし

(5) 条件変更等の関係

工事の施行に当たり、設計図書と現場の状態とが一致しないこと等の事実を発見したときは、単に事実関係のみでなく、設計図書の訂正に必要な資料、図面等を添付した書面で通知すること。

(6) 設計変更等の関係

必要により工事内容を変更する場合は、原則としてその必要が生じた都度契約変更の手続を行うが、軽微なものは監督員の指示により工事内容の変更を行い、これに伴う契約変更の手続は、工期の末に行う。

(7) 部分引渡し関係

- 部分引渡し指定部分 ~~あり~~ なし

(8) 火災保険等の関係

- 火災保険その他の保険の付保条件 ~~あり~~ なし

8. 現場代理人の常駐義務について

請負代金額が500万円以上の工事について現場代理人は常駐とするが、横須賀市ホームページ > 入札の広場 > 工事 > 入札制度関連情報<工事> において、重複配置の特例がある場合は兼務することができる。

9. コリンズの登録について

請負者は、受注時又は変更時及びしゅん工時において請負代金額が500万円以上の工事について、工事実績情報サービス(CORINS)入力システムに基づき、監督員に登録内容の確認を受けた後に、(一財)日本建設情報総合センターに登録申請しなければならない。

また、(一財)日本建設情報総合センター発行の「登録内容確認書」が請負者に届いた際には、その写しを直ちに監督員に提出しなければならない。

登録申請の期限は、次のとおりとする。

- (1) 受注時登録データの提出期限は、契約締結後10日以内とする。
- (2) しゅん工時登録データの提出期限は、しゅん工後10日以内とする。
- (3) 施工中に受注時登録データの内容に変更があった場合は、変更があった日から10日以内に変更データを提出しなければならない。
- (4) 変更時としゅん工までの間が10日間に満たない場合は、監督員の承諾を得て変更時の提出を省略できるものとする。

10. 建設業退職金共済制度への加入について

- (1) 請負者は、建設業退職金共済(以下「建退共」という。)に加入するとともに、その建設業退職金共済制度の対象となる労働者について証紙を購入し、当該労働者の共済手帳に証紙を貼り付けること。
- (2) 請負者は、当初請負代金額が500万円以上の場合は、建退共の発注者用掛金収納書を貼った「建設業退職金共済証紙購入状況報告書」(第1号様式(建退共))、「建設業退職金共済関係提出書」(第2号様式(建退共))、「建設業退職金共済証紙貼付実績報告書」(第3号様式(建退共))を工事しゅん工時に監督員に提出すること。ただし、この制度に代わる退職金共済等に加入している場合又は対象労働者がいない場合については、内容を記載した「確認書」(第4号様式(建退共))を契約締結後1箇月以内に監督員に提出すること。
なお、当初請負代金額が500万円未満の場合においても本市が証紙購入状況を把握する必要があると認めるときは、関係資料を提出しなければならない。
- (3) 下請契約を締結する際は、当該下請負者に対してこの制度の趣旨を説明し、掛金相当額を下請代金中に算入するか、又は共済証紙の現物交付をすることにより、当該下請負者の建退共加入並びに証紙の購入及び貼付の促進に努めること。
- (4) 下請負者の規模が小さく、管理事務の処理面で万全でない場合、元請負者は建退共加入手続及び建退共関係事務の処理について、下請負者からの依頼には積極的に受託するよう努めること。
- (5) 請負者は、工事現場に建設業退職金共済制度適用事業主の工事現場であることを明示する標識を掲示すること。
- (6) 正当な理由がなく建退共に参加せず、又は証紙の購入若しくは貼付が不十分な請負者は工事成績評定において考慮される事となる。

11. 施工計画書の提出について

(1) 施工計画書の作成

請負者は、契約後速やかに監督員の指示に従って施工計画書を作成し提出すること。ただし、監督員が別に指示する場合を除いて、次のいずれかに該当する工事については、提出を要しない。

- ア 当初請負代金額が500万円未満の工事、又は当初工期が60日未満の工事
- イ 契約後、直ちに現場着手を要する等の緊急工事
- ウ 工事内容に基づき、監督員が提出を要しないと判断した工事

(2) 施工計画書の記載事項等

施工計画書等記載事項は、横須賀市ホームページ > 入札の広場 > 検査情報に記載（別表）のとおりとする。ただし、請負者は、施工計画書の提出を不要とした工事であっても、監督員が必要と指示する書面を速やかに提出すること。

(3) 計画工程表の作成

請負者は、計画工程表の提出にあたって、作業間の関連把握や工事の進捗状況等を把握できる工程管理方法について、監督員と協議を行うこと。

(4) 実施工程との比較照査

請負者は、工事施工中において、問題が発生した場合又は計画工程と実施工程を比較照査し、差異が生じた場合は速やかに監督員へ報告すること。

12. ワンデーレスポンスの取り組みについて

- (1) 本市では、請負者からの質問、協議に対して、基本的に「その日のうち」に回答するよう、ワンデーレスポンスに取り組んでいる。

なお、即日回答が困難な場合は、いつまでに回答が必要なのかを請負者と協議のうえ、回答期限を設けるなど、何らかの回答を「その日のうち」にすることとする。

- (2) 発注者が効果・課題等を把握するためアンケート等のフォローアップ調査を実施する場合、請負者は協力すること。

13. 中間及び抜打ち状況調査の実施について

中間状況調査又は抜打ち状況調査は、検査員が随時行う。この場合、請負者は調査に協力しなければならない。

14. 下請負者について

- (1) 下請負者を使用する場合には、市内業者を優先的に選定するように配慮すること。
- (2) 下請契約を締結する際は、当該下請負者に対して法定福利費の内訳が明示された国の標準見積書等の提出を指導するとともに、提出された場合は尊重し、適切な法定福利費を含んだ契約を締結すること。

15. 一括下請けの禁止について

請負者は、本工事の全部若しくはその主たる部分又は他の部分から独立してその機能を発揮する工作物の工事を一括して第三者に委任し、又は請け負わせてはならない。

16. 技術的事項について（別紙）

請 負 工 事 仕 様 書

工 事 名	令和3年度久里浜西口栄通り歩道改良工事
工 事 場 所	横須賀市久里浜1丁目 577番地先から1404番地先まで
1. 工 期	(230日間)
	自 令和 年 月 日
	至 令和 年 月 日
2. 工 事 概 要	
	工事延長 206.0m 歩道幅員 3.5m
	車道舗装工 A=67.0m ² 歩道舗装工 A=253.5m ²
	排水構造物工 L=196.2m 付帯工 1式
	3. 本工事の仕様は、神奈川県土木工事共通仕様書（令和3年4月）によるものとし、当該共通仕様書の共通編等における契約条項等は、本市の契約条項等に読替えて使用するものとする。（使用材料等の基準が改正された時は、新基準に基づくものとする。）
	4. 本工事の特記仕様書は、別紙のとおり。

特記仕様書

1 施工管理について

本工事の施工管理の方法、品質及び出来形の規定値は、平成 28 年 4 月の神奈川県土木工事施工管理基準によるものとし、監督員の指示に従い施工管理を行うものとする。

2 出来形について

出来形については、管理図により出来形図表を作成するとともに、設計図に朱色で完成寸法を入れた資料を提出すること。

3 現場密度の測定について

下層路盤、上層路盤及びアスファルト舗装が 300 m²未満の工事は、原則として異常が認められた場合のみ、現場密度の測定を行うものとする。

4 法定外の労災保険について

本工事の現場管理費には、法定外の労災保険の経費を含んでいるので、その写しを提出すること。

5 工事記録写真帳について

(1) 撮影の仕様については、デジタル写真（カラー）とする。

なお、有効画素数を 100 万画素程度とし、目的物及び黒板の文字等が確認できる範囲で適切な有効画素数を設定すること。

(2) 工事記録写真帳は、（A4 縦 3 段）を使用する。

なお、2 冊以上になる場合には（2 の 1）、（2 の 2）と明記すること。

また、表紙に、工事名・工事場所・工期・発注者名・施工者名を記入し社印を押印し、背表紙をつけること。

(3) 工事記録写真帳とともに、電子データ「CD」を提出すること。

なお、CD のラベル表記については、工事記録写真帳の表紙と同様にすること。ただし、背表紙は不要とする。

(4) 工事記録写真帳のほか、着手前・完成写真を抽出した PDF データ及び写真データ（JPEG）を取りまとめ別途提出すること。

(5) 上記提出方法以外で工事記録写真帳を提出する場合は、監督員の承諾によるものとする。

6 しゅん工図の提出について

本工事完了後、請負者は、監督員の指示に従い、マルチ tiff 形式ファイル又は Pdf 形式で、しゅん工図を作成し提出すること。上記 2 形式で提出する場合には下記の(1)から(5)の通りとする。

Tiff 形式の場合

(1) しゅん工図はスキャナーで読取り、解像度は 400dpi とする。

Pdf 形式の場合

(2) CAD 図をイメージデータとし、解像度は 400dpi とする。

Tiff・Pdf 形式共通

(3) 工事 ID (ファイル名) は図面等一枚に 1 つとし、監督員と協議の上決定する。但し監督員が認めれば複数の図面等を一枚にすることができる。

(4) 記録媒体は原則として CD とする。

(5) 提出する CD-R のレベル部には工事完成年度、工事名、工事場所、請負社名を明記する。

また、ウイルス感染の無い事を確認し結果を CD-R に記載すること。

提出するデータについては、ウイルスチェックを実施すること。ウイルスチェックは成果物の納品前に実施する。実施内容については以下に従うものとする。

ウイルスチェック

①請負者は、納品すべき最終成果品が完成した時点で、ウイルスチェックを行う。

②ウイルス対策ソフトは特に指定しないが、できるだけシェアの高いものを利用する。

③最新のウイルスも検出できるように、ウイルス対策ソフトは常に最新のデータに更新(アップデート)したものを利用する。

④納品する媒体のラベルに、ウイルスチェックに関する情報として以下を記載する。

ウイルスチェックに関する情報

ウイルスソフト名：〇〇〇〇

ウイルス定義：令和(平成)〇年〇月〇日版

チェック年月日：令和(平成)〇年〇月〇日

7 別途発注される測量業務について

(1) 請負者は、本工事施工前に測量業務受託者と契約後速やかに打ち合わせを行い、請負者が責任をもって測量の工程が記入された実施工程表を作成すること。

(2) 請負者は、工事に伴い境界標等の移設(撤去)が生じた場合は引照杭を設け、測量業務受託者の確認を受けること。

(3) 測量業務受託者の行う境界標などの移設及び復元に際しては、原則として現場代理人が立ち会って確認すること。

8 熱帯材使用型枠の削減について

本目的は、地球環境保全の観点から、従前使用されていた熱帯材を原料とするコンクリート型枠用合板(熱帯材 100%のもの)を代替型枠材料(鋼製型枠、針葉樹型枠、複合型枠等)へ転換することにより、熱帯材使用型枠の使用料を削減し、熱帯材の保全に寄与することを目的とする。

(1) 従前使用されていた熱帯材を原料とするコンクリート型枠用合板(熱帯材 100%のもの)は使用しないものとする。請負者は、これに替わる代替型枠の選択にあたっては、地球環境保全に配慮するとともに、その工事の作業条件等により、請負者の責任と費用負担により選択するものとし、代替型枠について、施工計画書に記載するものとする。

なお、工事完了後には、その使用実績を監督員に報告しなければならない。

- (2) コンクリート型枠用合板（針葉樹型枠、複合型枠）を使用する場合は、塗装されたものを極力使用し、その型枠の転用の増加を図るものとする。また、最終的な型枠材料の処理としては、できるだけ再利用等を図るなどして、資源のムダ使いを無くすよう努めるものとする。

9 交通誘導警備員について

一般交通の支障となる箇所には、交通誘導警備員を配置し、交通安全に努めなければならない。（別添「施工条件明示書」4. 安全対策関係 18. 交通誘導警備員、警戒船等の保安設備、保安要員の配置を参照のこと。）

なお、現場の実状、施工方法及び地元や交通管理者との協議等により、交通誘導警備員の配置に変更が生じた場合には、別途協議するものとする。

~~10 建設発生土の搬出先への情報提供について~~

請負者は、本工事から他の市町村へ 100m³以上の建設発生土を搬出する場合は、「建設発生土搬出のお知らせ」により搬出前に搬出先市町村の建設発生土担当窓口あてに建設発生土に関する下記の情報を郵送・FAX 等で提出しなければならない。

なお、情報提供後、速やかにその写しを監督員に提出しなければならない。

- (1) 工事件名、工事概要、工事場所
- (2) 工事発注機関名、工事発注機関監督職員名、連絡先
- (3) 工事請負業者名、現場代理人名、連絡先
- (4) 建設発生土の運搬業者名
- (5) 建設発生土の受入先名（搬出先事業所名等）、住所
- (6) 建設発生土の発生場所から受入地までの運搬経路
- (7) 建設発生土の搬出時期（搬出期間）
- (8) 建設発生土の土質（砂、ローム等）、土量（m³）

11 公共建設発生土処分にかかる指定処分について

- (1) 受入場所
 - ・ 処分場等の名称：横須賀市久里浜港受入地（UCR）
 - ・ 場 所：横須賀市久里浜 8 丁目 2567 番地 62 久里浜港内
- (2) 受入条件
 - ・ 搬入不可日：原則として、土曜日・日曜日・祝祭日・旧盆・年末年始及び雨天日とする。
 - ・ 搬 入 時 間：原則 8:00～17:00
 - ・ 土 質 条 件：第 1 種～第 3 種建設発生土（改良土及び第 4 種建設発生土・泥土は受入不可）
最大粒径 100 mm以下の土砂であること。
 - ・ 搬 入 経 路：一部通行禁止の区間あり

・受入費

ほぐし土量 1.0m ³ 当たり (税別)	3, 310円
----------------------------------	---------

車種	積載土量(ほぐし)	備考
2 t 車	1.33 m ³	土砂の単位体積重量は、 1.8t/m ³ として計算
3 t 車	1.99 m ³	
4 t 車	2.66 m ³	
10 t 車	6.66 m ³	

※整理券発行枚数は、原則として搬入対象ほぐし土量を使用車種別に積載土量（ほぐし）で除し、少数以下を切り上げた整数枚とする。

ただし、現場から発生する土砂の単位体積重量が、1.8t/m³と著しく異なることにより、これによりがたい場合は監督員と協議することとする。

(3) 請負人は、自ら選定した仮置場に建設発生土を搬入する場合は、事前に監督員と協議すること。

~~12 公共建設発生土処分にかかる確認処分について~~

- (1) 請負者は、再生資源の利用促進に関する法律に基づき、当該現場から発生する建設発生土の利用促進に努めなければならない。
- (2) 請負者は、関係法令を遵守し、安全性等を勘案のうえ、自らの責任において受入先を選定し、適切な施工を確認しなければならない。
- (3) 請負者は、自ら選定した受入地に建設発生土を搬入する場合は、事前に監督員に届け出なければならない。
- (4) 請負者は、別添「建設副産物実態調査に係る特記仕様書」に基づき再生資源利用促進計画書及び再生資源利用促進実施書を提出すること。

~~13 処理計画書の提出について~~

「神奈川県土砂の適正処理に関する条例」（平成11年10月1日施行）により、建設工事に伴い発生する土砂を建設工事の区域から500 m³以上搬出する場合は、監督員と速やかに協議し、処理計画書を県知事あてに提出すること。

14 工事コストの表示について

契約金額（当初契約）が1000万円以上の工事は、工事標示板に工事請負額を表示するものとする。表示方法等の詳細は、監督員と協議の上決定するものとする。

15 舗装版切断時に発生する濁水の処理について

(1) 処理方法

舗装版切断作業時に発生した濁水については、産業廃棄物の汚泥として処理すること。

(2) 条件

請負者は、産業廃棄物の汚泥の処分業許可を得ている業者と委託契約を締結しなければならないものとする。

また、請負者が、自ら運搬を行う場合を除き、産業廃棄物の汚泥の収集運搬業許可を得ている業者と委託契約を締結しなければならないものとする。

(3) 提出書類等

請負者は、施工計画書に舗装版切断時に発生する濁水の収集・運搬・処分に関する計画書、請負者と処分業者とで締結した委託契約書の写し及び処分業者の許可証の写しを添付すること。

また、請負者が濁水の収集運搬を委託した場合は、請負者と収集運搬業者とで締結した委託契約書の写し及び収集運搬業者の許可証の写しを添付すること。

なお、請負者は、産業廃棄物管理票（紙マニフェスト）又は電子マニフェストにより、適正に処理されていることを確かめるとともに、監督員に提示しなければならない。

(4) その他

上記内容について疑義が生じた場合は、別添監督員と協議するものとする。

16 無石綿（アスベスト）化への対応について

使用する建材は、石綿を原材料としていないものを用いて施工すること。

また、下請負者を使用する場合は、同様の内容を周知し、徹底を図ること。

~~17 植栽樹木の枯れ補償について~~

植栽樹木等が工事完了引渡し後 1 年以内に植栽した時の状態で枯死又は形姿不良（枯枝が樹冠部のおおむね 3 分の 2 以上となった場合又は通直な主幹をもつ樹木については、樹高のおおむね 3 分の 1 以上の主幹が枯れた場合をいい、確実に同様の状態となると想定されるものを含む。）となった場合には、請負者は当初植栽した樹木等と同等又はそれ以上の規格のものに植替えるものとし、樹木等の枯死、又は形姿不良の判定は発注者と請負者とが立会のうえ行うものとする。

ただし、暴風、豪雨、洪水、高潮、地震、地すべり、落盤、騒乱、暴動等の天災などにより流失、折損、倒木した場合はこの限りでない。

なお、植替え時期については発注者と協議するものとする。

この契約でいう樹木等とは「樹木、地被類」とする。

18 下検査の実施について

土木部では、請負金額 500 万円以上のものは下検査を実施するものである。必要となる書類は監督員の指示により、しゅん工前に提出すること。

~~19~~ 屋外広告物（屋外に設置される公共サイン等）について

屋外広告物の設置は、横須賀市屋外広告物条例第 26 条の 3 に規定する屋外広告業者登録簿に登録されていること又は、同条例第 28 条の 6 第 8 項に規定する特例屋外広告業者届出簿に記載があること。

20 補助・単独合併工事に関する提出書類の作成について

本工事は国の交付金による工事（以下補助工事）及び市の単独費用による工事（以下単独工事）から成る合併工事である。

工事設計書の区別に従い、工事写真については補助工事分及び単独工事分を、それぞれ別冊として作成すること。

また、施工計画書並びに材料承認願等に記載する内容についても工事区分が判別できるように記載するものとする。

上記詳細については、別途監督員の指示による。

21 マンホール蓋等調整工事について

本工事範囲には、横須賀市上下水道局所管の下水道施設（マンホール蓋等）があり、工事実施にあたっては、マンホール蓋等の調整が必要となる。

そのため、本工事契約後には横須賀市上下水道局発注のマンホール蓋等調整工事を受注者と随意契約を交わし、本工事と併せて実施する予定である。

22 しゅん工検査時に必要な書類について

横須賀市ホームページ>市政情報>入札・契約・検査>検査情報>土木工事関係書類一覧表（令和 2 年 4 月改訂）を参照し作成すること。

上記一覧表以外の書類については監督員の指示によるものとする。

~~23~~ ゴム製品等の品質確認等

受注者は、東洋ゴム化工品(株)、ニッタ化工品(株)で製造された製品や材料（以下、ゴム製品等とする。別表参照）を用いる場合には、同社が製造するゴム製品等に対して受注者が指定した第三者（東洋ゴム化工品(株)、ニッタ化工品(株)と資本面・人事面で関係がない者）によって作成された品質を証明する書類を提出し、監督職員の確認を得るものとする。

なお必要な品質証明書は、以下の試験及び検査において、製品に応じて必要な規格について取得するものとする。

試験名	計測項目
通常状態での試験（常態試験）	硬さ、比重、引張強度、伸び
熱老化試験	熱老化前後での変化率（硬さ、比重、引張強度、伸び）
圧縮永久ひずみ試験	圧縮による残留歪み
製品検査	外観、寸法、性能

~~24~~ ~~ゴム製品等の品質確認をした場合における瑕疵担保の取扱い~~

第三者による品質証明書類を提出し監督職員の確認を得た場合であっても、後に製品不良等が判明した場合に受注者の瑕疵担保責任が免責されるものではない。

25 排水構造物等の高さについて

排水構造物等の高さについては監督員の確認を得ること。

26 排水構造物清掃工(柵清掃工)について

排水構造物清掃工(柵清掃工)は集水柵(嵩上げ)を実施予定の箇所である。現状、集水柵は、土が堆積しているため、集水柵の排水先を確認し、監督員と協議すること。

建設副産物実態調査に係る特記仕様書

- 1 元請業者は、当該年度に終了した最終請負額が100万円以上の工事（調査対象となる建設資材の利用及び建設副産物の発生・搬出がない工事は除く）は、次項の建設副産物実態調査作業手順にもとづき調査データを提出するものとする。ただし、複数年度にまたがる債務工事等の工事額は、当該年度の年割り額を記入し、工事内容は当該年度分の資材利用量、建設副産物発生量・搬出量のみを記入する。なお、この手順により作成されたデータおよび帳票は、「資源の有効な利用の促進に関する法律」で定められた「再生資源利用 {促進} 計画書（実施書）の作成」を兼ねるものとする。

本調査の対象品目は、表1の通りである。

表1 調査対象品目

対象	調査対象品目	備 考
搬入する建設資材	コンクリート	生コンクリート、コンクリート二次製品（有筋、無筋）など
	木材	
	アスファルト・コンクリート	
	土砂	山砂、建設発生土、土質改良土、建設汚泥処理土、再生コンクリート砂(RC-10) など
	砕石	鉱さい、クラッシャーラン、ぐり石など
	塩化ビニル管・継手	
	石膏ボード	
	その他の建設資材	
搬出する建設副産物	コンクリート塊	
	建設発生木材A（柱、ボードなどの木製資材が廃棄物となったもの）	建設発生木材等のうち、解体木くず、新築端材木くず等が該当する。
	アスファルト・コンクリート塊	
	その他がれき類	
	建設発生木材B（立木、除根材などが廃棄物となったもの）	建設発生木材等のうち、建設工事（工作物の新築、改築又は除去に係るものに限る。）に伴って副次的に得られる伐木材、伐根材が該当する。
	建設汚泥	
	混合状態の廃棄物（建設混合廃棄物）	現場へ搬出する状態で判断し、発生と搬出の間に分別された場合には、分別後の品目が発生したものとみなす。
	金属くず	
	廃塩化ビニル管・継手	
	廃プラスチック（廃塩化ビニル管・継手を除く）	
	廃石膏ボード	
	紙くず	
	アスベスト（飛散性）	
	その他の分別された廃棄物	
第一種～第四種建設発生土及び浚渫土（建設汚泥を除く）		

2 建設副産物実態調査の作業手順は、次のとおりとし、元請業者が行うものとする。

- (1) 一般財団法人日本建設情報総合センターのホームページ<http://www.recycle.jacic.or.jp/>から建設副産物情報交換システムにログインする。
システムの操作方法については、「各種マニュアル」ページ内の「建設副産物情報交換システム」の操作マニュアル「排出事業者用」を参照する。
- (2) 当初契約時点でのデータを入力する。（「再生資源利用(促進)計画書—建設リサイクルガイドライン様式—」の作成）
- (3) 工事検索画面から当該工事を検索し、「登録証明書の印刷」により「建設副産物情報交換システム工事登録証明書(計画)」を印刷し、監督員に提出する。
- (4) 工事完成時に実施書（最終データに修正）に書き換える。
- (5) 各種書類の印刷により、「チェックリスト」を出力し、必須エラーが発生していないことを確認する。
- (6) 工事検索画面から当該工事を検索し、「登録証明書の印刷」により「建設副産物情報交換システム工事登録証明書(実施)」を印刷し、監督員に提出する。
- (7) 建設副産物情報交換システムに工事情報を登録した場合は、再生資源利用(促進)計画書、再生資源利用(促進)実施書および建設リサイクル法に基づく再資源化報告書は監督員に提出されたものとみなす。

3 データ入力上の留意点

(1) 建設発生土の入力値について

建設発生土については、埋戻しなどのように、現場内利用がある場合には、建設副産物発生・搬出（一種発生土～浚渫土）には、「地山m³」で入力し、建設資材利用（土砂）には、「締めm³」（表2、土量の変化率Cを考慮）で入力する。

表2 土量の変化率C

レキ質土		砂質土及び砂		粘性土		岩塊 玉石
レキ	レキ質土	砂	砂質土 (普通土)	粘性土	高含水比 粘性土	
0.95	0.90	0.95	0.90	0.90	0.90	1.00

軟岩 I	軟岩 II	中硬岩	硬岩 I
1.15	1.20	1.25	1.40

(例)

掘削 100 m³

埋戻し 20 m³ (締めm³) …… 「土砂 建設資材 利用量(A)」欄に入力する。

22 m³ (地山m³) …… 「一種発生土～浚渫土 ②利用量」欄に入力する。

20 m³ / 変化率C (仮に0.9とする) = 22 m³

処分 78 m³ (地山m³) …… 「一種発生土～浚渫土 ④現場外搬出量」欄に入力する。

$$100 \text{ m}^3 - 22 \text{ m}^3 = 78 \text{ m}^3$$

(2) 建設資材利用について

ア 建設リサイクル資材を利用する場合は、建設資材利用の欄に以下の方法により入力する。

- ・表3にまとめる調査対象品目の分類ごとに建設リサイクル資材をそれぞれ入力する。建設リサイクル資材の品目名については、神奈川県建設リサイクル資材認定資材一覧表（以下、認定一覧表という）を参照する。

表3 調査対象品目と建設リサイクル資材品目名

調査対象品目(建設資材の「分類」)	建設リサイクル資材の品目名
土砂(建設汚泥処理土)	再生改良土
	再生流動性埋戻材
アスファルト・コンクリート	再生加熱アスファルト混合物
砕石	再生骨材等
コンクリート	再生コンクリート二次製品(無筋)※
	再生舗装用ブロック (平板、インターロッキングブロック、レンガブロック等)
コンクリート及び鉄から成る建設資材	再生コンクリート二次製品(有筋)※
木材	再生木質ボード
	再生集成材・合板
塩化ビニル管・継手	排水・通気用再生硬質塩化ビニル管

※再生コンクリート二次製品に該当する建設リサイクル資材が無筋コンクリートの場合、調査対象品目のうち「コンクリート」に、再生コンクリート二次製品に該当する建設リサイクル資材が有筋コンクリートの場合、調査対象品目のうち「コンクリート及び鉄から成る建設資材」に入力する。

- ・「規格」は認定一覧表の「寸法・規格等」を入力する。
- ・「再生資材の供給元施設、工事等の名称」については認定一覧表の「製造工場」を入力し、「再生資材の供給元場所住所」については、認定一覧表の製造工場の住所を入力する。
- ・「再生資材利用量」は、利用量と同じ値を入力する。

イ 新材を利用する場合は、調査対象品目の中で箇所を変えて入力する。また、その際の「再生資材利用量」には0を入力する。

ウ RC-10（再生砂）を利用する場合は、「土砂」の「再生コンクリート砂」欄に入力する。

(3) 建設副産物発生・搬出（コンクリート塊、アスファルト・コンクリート塊、建設発生木材A・B、建設汚泥、建設発生土（第一種～第四種建設発生土及び浚渫土））について

ア コンクリート塊、アスファルト・コンクリート塊を神奈川県コンクリート塊等処理指定工場に搬出する場合は、「搬出先の種類のコード」を「5 中間処理施設（合材プラント以外の再資源化施設）」と選択する。

イ 建設発生木材等のうち解体木くず、新築端材木くずを神奈川県建設発生木材等再資源化指定事業者の指定施設に搬出する場合は、「建設発生木材A（柱、ボードなどの木製資材が廃棄物になったもの）」欄に入力することとし、「搬出先の種類のコード」を「5 中間処理施設（合材プラント以外の再資源化施設）」と選択する。

ウ 建設発生木材等のうち伐木材、除根材を神奈川県建設発生木材等再資源化指定事業者の指定施設に搬出する場合は、「建設発生木材B（立木、除根材などが廃棄物となったもの）」欄に入力することとし、「搬出先の種類のコード」を「5 中間処理施設（合材プラント以外の再資源化施設）」と選択する。

エ 建設汚泥を一部であっても改良土等に処理している施設などに搬出する場合は、「搬出先の種類のコード」を「5 中間処理施設（合材プラント以外の再資源化施設）」と選択する。

オ 再利用が決まっている建設発生土を仮置き場に搬出する際は、「搬出先の種類のコード」を5 工事予定地・仮置場・ストックヤード(再利用の目的がある場合)」と選択する。

熱中症対策に資する現場管理費補正の試行に関する特記仕様書

1 適用

本仕様書は、熱中症対策に資する現場管理費補正の試行にあたり、必要な事項について定めるものとする。

2 対象期間

現場着手日から現場施工最終日までの期間とする。ただし、現場施工最終日が完成期限の20日前を超える場合は、完成期限の20日前までとする。なお、年末年始6日間、夏季休暇3日間、工場製作のみを実施している期間、工事全体を一時中止している期間は含まない。

3 真夏日の算出

受注者は、指定の様式を用いて真夏日にあたる日数を算出し、その算出結果を監督員へ報告するものとする。

4 現場管理費の補正

本補正は、受注者が経費補正を希望した場合に適用する。

現場管理費の補正は、指定の様式を用いて真夏日率及び熱中症対策の補正值を算出し、現場管理費率に加算する。なお、補正は変更契約において行う。

5 実施報告

受注者は、しゅん工届提出日の20日前までに、指定の様式を用いて作成した以下の報告書を監督員に提出するものとする。

- ①真夏日 計測結果
- ②熱中症対策実施報告書
- ③真夏日率等算定表

6 様式ほか資料

熱中症対策に資する現場管理費補正の試行に係る報告様式、要領およびQ&Aは、財務部技術管理課のホームページ「工事積算情報」で確認すること。

<http://www.city.yokosuka.kanagawa.jp/1623/koujitousekisann.html>

施工条件明示事項

1. 当該工事の施工条件明示事項は、下記表□内の黒塗り部分が対象となる。
ただし、明示されているものは特に必要なものであり、全てに対して明示されているものではない。
2. なお、請負者は下記明示事項やそれ以外に該当すると思われるもので、明示されていない場合には、その都度監督員と協議するものとする。

明示項目	明 示 事 項
■ 工程関係	<input type="checkbox"/> 他の工事の開始又は完了の時期による影響 <input type="checkbox"/> 施工時期、施工時間及び施工方法の制限(準備工期の設定等) <input checked="" type="checkbox"/> 関係機関等との協議の未成立 <input checked="" type="checkbox"/> 関係機関等との協議条件による影響 <input type="checkbox"/> 地下埋設物、埋蔵文化財等の事前調査及び移設期間 <input type="checkbox"/> 設計上、見込んでいる休日日数等以外の作業不能日数
□ 用地関係	<input type="checkbox"/> 工事用地等の未処理部分 <input type="checkbox"/> 工事用仮設道路・資機材置き場用の民有地等の借地 <input type="checkbox"/> 発注者が借り上げた土地の使用 <input type="checkbox"/> 工事用地等の使用終了後における復旧内容
■ 周辺環境関係 (公害、排水等)	<input checked="" type="checkbox"/> 工事に伴う公害防止(騒音、振動、粉塵、排出ガス等)対策 <input type="checkbox"/> 水替え・流入防止施設 <input checked="" type="checkbox"/> 濁水、湧水等の処理対策 <input type="checkbox"/> 事業損失防止関係
■ 安全対策関係	<input checked="" type="checkbox"/> 交通安全施設等の指定 <input type="checkbox"/> 近接工事での施工方法、作業時間等の制限 <input type="checkbox"/> 落石、土砂崩落等に対する防護施設 <input checked="" type="checkbox"/> 交通誘導警備員、警戒船等の保安設備、保安要員の配置 <input type="checkbox"/> 有毒ガス及び酸素欠乏等の換気設備等対策
■ 工事用道路関係	<input type="checkbox"/> 工事用資機材等の搬入経路、使用期間等の制限 <input type="checkbox"/> 搬入路の使用後及び使用後の処置 <input type="checkbox"/> 仮設道路の設置 <input checked="" type="checkbox"/> 一般道路の占用
□ 仮設備関係	<input type="checkbox"/> 仮設備(仮土留、足場等)の他の工事への転用若しくは兼用 <input type="checkbox"/> 仮設備の構造及び施工方法の指定 <input type="checkbox"/> 仮設備の設計条件の指定
■ 建設副産物関係	<input checked="" type="checkbox"/> 残土の受け入れ及び仮置き場所までの距離、時間等の処分条件 <input checked="" type="checkbox"/> 建設副産物の現場内での再利用及び減量化 <input checked="" type="checkbox"/> 建設副産物及び建設廃棄物の処理
□ 薬液注入関係	<input type="checkbox"/> 薬液注入工法の施工 <input type="checkbox"/> 周辺環境への調査
■ 工事支障物件等	<input checked="" type="checkbox"/> 占用物件の有無及び占用物件等による工事支障物の存在 <input checked="" type="checkbox"/> 地上、地下等の占用物件工事との重複施工
■ その他	<input type="checkbox"/> 工事用資機材の保管及び仮置き <input checked="" type="checkbox"/> 工事現場発生品 <input type="checkbox"/> 支給材料及び貸与品 <input type="checkbox"/> 関係機関・自治体等との近接工事協議に係る条件等 <input type="checkbox"/> 架設工法の指定 <input type="checkbox"/> 工事用水、電力等の指定 <input type="checkbox"/> 新技術・新工法・特許工法の指定 <input type="checkbox"/> 部分使用 <input type="checkbox"/> 給水の必要 <input type="checkbox"/> 電子納品対象工事特記仕様書

施工条件明示書

工事名 令和3年度久里浜西口栄通り歩道改良工事

明示項目	明示事項	条件	内容	別添資料No.
1 工程関係				
1) <input type="checkbox"/>	他の工事の開始又は完了の時期による影響	ある <input checked="" type="checkbox"/> ない	当該工事に影響のある他の工事 令和 年度 影響箇所・内容 他の工事の開始時期 令和 年 月 日 他の工事の完了時期 令和 年 月 日	
2) <input type="checkbox"/>	施工時期、施工時間及び施工方法の制限	ある <input checked="" type="checkbox"/> ない	制限を受ける施工内容 制限を受ける施工時期 令和 年 月 日～令和 年 月 日 制限を受ける施工時間 開始 時 分から 終了 時 分まで 制限を受ける施工方法	
3) <input checked="" type="checkbox"/>	関係機関等との協議の未成立	<input checked="" type="checkbox"/> ない	未成立協議内容 マンホール調整等 [について 横須賀市上下水道局 と協議予定 協議成立見込み時期 本工事契約後1か月程度	
4) <input checked="" type="checkbox"/>	関係機関等との協議条件による影響	<input checked="" type="checkbox"/> ない	交通管理者協議により作業時間の制約があった場合は厳守すること。	
5) <input type="checkbox"/>	地下埋設物、埋蔵文化財等の事前調査及び移設期間	ある <input checked="" type="checkbox"/> ない	事前調査(地下埋設物) 項目 地下埋設物等移設期間 令和 年 月 日～令和 年 月 日	
6) <input type="checkbox"/>	設計上、見込んでいる休日日数等以外の作業不能日数	ある <input checked="" type="checkbox"/> ない		
2 用地関係				
7) <input type="checkbox"/>	工事用地等の未処理部分	ある <input checked="" type="checkbox"/> ない	未処理部分の内容 処理の見込み時期 令和 年 月 日頃	
8) <input type="checkbox"/>	工事用仮設道路・資機材置き場の民有地等の借地	ある <input checked="" type="checkbox"/> ない	使用目的内容 使用場所 使用範囲 使用時期 令和 年 月 日頃 使用期間 工事期間	
9) <input type="checkbox"/>	発注者が借り上げた土地の使用	ある <input checked="" type="checkbox"/> ない	使用目的内容 使用場所 使用範囲 使用時期 令和 年 月 日頃 使用期間 令和 年 月 日～令和 年 月 日	
10) <input type="checkbox"/>	工事用地等の使用終了後における復旧内容	ある <input checked="" type="checkbox"/> ない		
3 周辺環境関係(公害、排水等)				
11) <input checked="" type="checkbox"/>	工事に伴う公害防止(騒音、振動、粉塵、排出ガス等)対策	<input checked="" type="checkbox"/> ない	対象となる工種 施工方法の制限 機械施設の制限 神奈川県土木工事共通仕様書(令和3年4月)P.1-22 1-1-1-31「環境対策」を参照のこと。 作業時間の制限 開始 9時 0分から 終了 17時 0分まで	
12) <input type="checkbox"/>	水替え・流入防止施設	ある <input checked="" type="checkbox"/> ない		

施工条件明示書

工事名 令和3年度久里浜西口栄通り歩道改良工事

明示項目	明示事項	条件	内容	別添資料No.																																													
13) ■ 濁水、湧水等の処理対策		<input checked="" type="checkbox"/> ある・ <input type="checkbox"/> ない	舗装版切断時に発生する濁水の処理については、別途特記仕様書「舗装版切断時に発生する濁水処理について」のとおりとする。																																														
14) □ 事業損失防止関係		ある・ <input checked="" type="checkbox"/> ない																																															
4 安全対策関係																																																	
15) ■ 交通安全施設等の指定		<input checked="" type="checkbox"/> ある・ <input type="checkbox"/> ない	現況調査を行い、作業にあわせた安全施設計画図を監督員に提出すること。また、関係機関等との協議の結果または条件変更に伴い、変更する必要が生じた場合は監督員と別途協議する。																																														
16) □ 近接工事での施工方法、作業時間等の制限		ある・ <input checked="" type="checkbox"/> ない	近接する施設 施工方法の制限 作業期間の制限 令和 年 月 日～令和 年 月 日 作業時間の制限 開始 時 分から 終了 時 分まで																																														
17) □ 落石、土砂崩落等に対する防護施設		ある・ <input checked="" type="checkbox"/> ない	防護施設の内容																																														
18) ■ 交通誘導警備員、警戒船等の保安設備、保安要員の配置		<input checked="" type="checkbox"/> ある・ <input type="checkbox"/> ない	交通誘導警備員については、警備業法による警備員とし、配置場所については監督員と協議するものとする。なお、警備員の配置体制は下記を見込んでいる。 <table border="1" style="margin: 5px auto; border-collapse: collapse; text-align: center;"> <thead> <tr> <th>工種 (種別)</th> <th>交通誘導警備員 A・B</th> <th>昼・夜間</th> <th>配置人員 (名)</th> <th>交替要員 (名)</th> </tr> </thead> <tbody> <tr> <td>構造物撤去工</td> <td>B</td> <td>昼</td> <td>2</td> <td>1</td> </tr> <tr> <td>道路土工</td> <td>B</td> <td>昼</td> <td>2</td> <td>1</td> </tr> <tr> <td>排水構造物工</td> <td>B</td> <td>昼</td> <td>2</td> <td>1</td> </tr> <tr> <td>舗装工</td> <td>B</td> <td>昼</td> <td>2</td> <td>1</td> </tr> <tr> <td>仮設工(補)</td> <td>B</td> <td>昼</td> <td>2</td> <td>1</td> </tr> <tr> <td>仮設工(単)</td> <td>B</td> <td>昼</td> <td>2</td> <td>0</td> </tr> <tr> <td>付帯工(補)</td> <td>B</td> <td>昼</td> <td>2</td> <td>1</td> </tr> <tr> <td>付帯工(単)</td> <td>B</td> <td>昼</td> <td>2</td> <td>0</td> </tr> </tbody> </table> なお、警察等の協議により変更が生じた場合は別途協議する。	工種 (種別)	交通誘導警備員 A・B	昼・夜間	配置人員 (名)	交替要員 (名)	構造物撤去工	B	昼	2	1	道路土工	B	昼	2	1	排水構造物工	B	昼	2	1	舗装工	B	昼	2	1	仮設工(補)	B	昼	2	1	仮設工(単)	B	昼	2	0	付帯工(補)	B	昼	2	1	付帯工(単)	B	昼	2	0	
工種 (種別)	交通誘導警備員 A・B	昼・夜間	配置人員 (名)	交替要員 (名)																																													
構造物撤去工	B	昼	2	1																																													
道路土工	B	昼	2	1																																													
排水構造物工	B	昼	2	1																																													
舗装工	B	昼	2	1																																													
仮設工(補)	B	昼	2	1																																													
仮設工(単)	B	昼	2	0																																													
付帯工(補)	B	昼	2	1																																													
付帯工(単)	B	昼	2	0																																													
19) □ 有毒ガス及び酸素欠乏等の換気設備等対策		ある・ <input checked="" type="checkbox"/> ない																																															
5 工事用道路関係																																																	
20) □ 工事用資機材等の搬入経路、使用期間等の制限		ある・ <input checked="" type="checkbox"/> ない																																															
21) □ 搬入路の使用後及び使用後の処置		ある・ <input checked="" type="checkbox"/> ない																																															
22) □ 仮設道路の設置		ある・ <input checked="" type="checkbox"/> ない																																															
23) ■ 一般道路の占用		<input checked="" type="checkbox"/> ある・ <input type="checkbox"/> ない	通行止め等とする場合は、所管警察署との協議は監督員が行うため、必要となる書類について別途監督員と協議を行うこと。																																														

施工条件明示書

工事名 令和3年度久里浜西口栄通り歩道改良工事

明示項目	明示事項	条件	内容	別添資料No.																								
6 仮設備関係																												
24) <input type="checkbox"/> 仮設物(仮土留、足場等)の他の工事への転用若しくは兼用	ある <input checked="" type="checkbox"/> ない		仮設物の内容 使用方法 期間 令和 年 月 日～令和 年 月 日																									
25) <input type="checkbox"/> 仮設備の構造及び施工方法の指定	ある <input checked="" type="checkbox"/> ない		仮設備の構造 仮設備の施工方法																									
26) <input type="checkbox"/> 仮設備の設計条件の指定	ある <input checked="" type="checkbox"/> ない																											
7 建設副産物関係																												
27) <input checked="" type="checkbox"/> 残土の受け入れ及び仮置き場所までの距離、時間等の処分条件	ある <input checked="" type="checkbox"/> ない		別添特記仕様書「公共建設発生土指定処分について」参照。また、土砂検定の結果UCRへの搬出が出来ない場合、設計変更の対応とし、監督員と協議すること。 確認処分の場合は、監督員に届け出ること。																									
28) <input checked="" type="checkbox"/> 建設副産物の現場内での再利用及び減量化	ある <input checked="" type="checkbox"/> ない		本工事においては下記のとおり、再生資材を使用するものとする。 <table border="1" style="width: 100%; text-align: center;"> <thead> <tr> <th>資材名</th> <th>規格</th> <th>用途</th> <th>資材名</th> <th>規格</th> <th>用途</th> </tr> </thead> <tbody> <tr> <td>再生クラッシャーラン</td> <td>RC-40</td> <td>路盤材</td> <td>再生As混合物</td> <td>再生粗粒度As(20)</td> <td>表層・基層</td> </tr> <tr> <td>再生As混合物</td> <td>再生密粒度As(13)</td> <td>表層</td> <td>再生As混合物(安定処理材)</td> <td>再生選青安定処理材(40)</td> <td>路盤材</td> </tr> </tbody> </table> なお、使用に際し品質が適正なものであるか確認するものとする。	資材名	規格	用途	資材名	規格	用途	再生クラッシャーラン	RC-40	路盤材	再生As混合物	再生粗粒度As(20)	表層・基層	再生As混合物	再生密粒度As(13)	表層	再生As混合物(安定処理材)	再生選青安定処理材(40)	路盤材							
資材名	規格	用途	資材名	規格	用途																							
再生クラッシャーラン	RC-40	路盤材	再生As混合物	再生粗粒度As(20)	表層・基層																							
再生As混合物	再生密粒度As(13)	表層	再生As混合物(安定処理材)	再生選青安定処理材(40)	路盤材																							
29) <input checked="" type="checkbox"/> 建設副産物及び建設廃棄物の処理	ある <input checked="" type="checkbox"/> ない		<table border="1" style="width: 100%; text-align: center;"> <thead> <tr> <th>種類</th> <th>受け入れ場所</th> <th>運搬距離</th> <th>受け入れ条件</th> <th>種類</th> <th>受け入れ場所</th> <th>運搬距離</th> <th>受け入れ条件</th> </tr> </thead> <tbody> <tr> <td>Co塊</td> <td>県で指定を受けた指定工場</td> <td>4.2km</td> <td>処分増減率のとり</td> <td></td> <td></td> <td></td> <td></td> </tr> <tr> <td>As塊</td> <td>県で指定を受けた指定工場</td> <td>4.2km</td> <td>処分増減率のとり</td> <td></td> <td></td> <td></td> <td></td> </tr> </tbody> </table> 当該内容の変更については、監督員と協議するものとする。 別添「建設副産物実態調査に係る特記仕様書」参照	種類	受け入れ場所	運搬距離	受け入れ条件	種類	受け入れ場所	運搬距離	受け入れ条件	Co塊	県で指定を受けた指定工場	4.2km	処分増減率のとり					As塊	県で指定を受けた指定工場	4.2km	処分増減率のとり					
種類	受け入れ場所	運搬距離	受け入れ条件	種類	受け入れ場所	運搬距離	受け入れ条件																					
Co塊	県で指定を受けた指定工場	4.2km	処分増減率のとり																									
As塊	県で指定を受けた指定工場	4.2km	処分増減率のとり																									
8 薬液注入関係																												
30) <input type="checkbox"/> 薬液注入工法の施工	ある <input checked="" type="checkbox"/> ない		工法区分 材用種類 施工範囲 削孔数量 注入量																									
31) <input type="checkbox"/> 周辺環境への調査	ある <input checked="" type="checkbox"/> ない																											
9 工事支障物件等																												
32) <input checked="" type="checkbox"/> 占有物件の有無及び占有物件等による工事支障物の存在	ある <input checked="" type="checkbox"/> ない		工事支障物件 地下埋設物件：水道管、下水道管、ガス管、東電管有 占有者 上下水道局、東京ガス、東京電力 移設・撤去・防護の時期 令和 年 月 日頃 移設・撤去・防護の期間 令和 年 月 日～令和 年 月 日																									
33) <input checked="" type="checkbox"/> 地上、地下等の占有物件工事との重複施工	ある <input checked="" type="checkbox"/> ない		占有物件工事 下水管、東電柱 占有者 上下水道局、東京電力 占有工事期間 令和 4 年 10 月 日～令和 5 年 2 月 日																									
10 その他																												
34) <input type="checkbox"/> 工事用資機材の保管及び仮置き	ある <input checked="" type="checkbox"/> ない		工事用資機材 保管・仮置き場所 保管・仮置き期間 令和 年 月 日～令和 年 月 日																									
35) <input checked="" type="checkbox"/> 工事現場発生品	ある <input checked="" type="checkbox"/> ない		現場発生品名・数量 グレーチング0.47t、防護柵0.9t、道路照明灯13基(撤去のみ) ※道路照明灯の運搬処分は商店会による。(工程調整有) 現場内での使用の有無 <input checked="" type="checkbox"/> 有 <input type="checkbox"/> 無 納入場所・運搬距離 スクラップ工場10km																									

施工条件明示書

工事名 令和3年度久里浜西口栄通り歩道改良工事

明示項目	明示事項	条件	内容	別添資料No.
36) <input type="checkbox"/> 支給材料及び貸与品		ある <input checked="" type="checkbox"/> ない	支給・貸与品名・数量	
			品質・規格・性能	
			令和 年 月 日頃	
37) <input type="checkbox"/> 関係機関・自治体等との近接工事協議に係る条件等		ある <input checked="" type="checkbox"/> ない		
38) <input type="checkbox"/> 架設工法の指定		ある <input checked="" type="checkbox"/> ない		
39) <input type="checkbox"/> 工事用水電力等の指定		ある <input checked="" type="checkbox"/> ない		
40) <input type="checkbox"/> 新技術・新工法・特許工法の指定		ある <input checked="" type="checkbox"/> ない		
41) <input type="checkbox"/> 部分使用		ある <input checked="" type="checkbox"/> ない		
42) <input type="checkbox"/> 給水の必要		ある <input checked="" type="checkbox"/> ない		
43) <input type="checkbox"/> 電子納品対象工事特記仕様書		ある <input checked="" type="checkbox"/> ない		

※上記に該当する項目がない場合、別途任意の書式で条件を明示すること。

積算諸条件調書に係る追加事項

1 市独自単価及び積算における補足資料について

本設計積算書内（市独自単価一覧表）に記載の資材単価は、「ホームページ（工事積算情報）」の「市独自単価一覧表（土木工事編）」に掲載しています。又当該頁に併せて積算における補足資料も掲載しています。

<http://www.city.yokosuka.kanagawa.jp/1623/koujitousekisann.html>

2 単価表コードについて

本設計積算書内の単価表コードは、神奈川県土木工事標準積算基準書の施工単価入力基準表のコードに適用しています。

なお、下水道用設計標準歩掛表を適用する場合の単価コードは（DKG……、DKK……）となります。

3 市場単価及び標準単価の端数処理について

市場単価及び標準単価方式による単価表の加算・補正後の金額は、円止めとする。

なお、単価補正が行われた場合の単価は、小数点以下第2位（小数点以下第3位四捨五入）まで計算し、数量×単価＝金額を算出している。

4 土砂検定費等について

土砂検定費（1～28項目一括実施）、土砂検定費（ヒ素+銅）及び六価クロムの単価には、諸経費、技術料及び報告書作成の一切の費用を含むため、その他の間接費の対象とならない。

5 共通仮設費の対象外となる桁等購入費について

桁等購入費 ~~あり~~ なし

6 施工パッケージ型積算のタイヤ損耗費及び補修費への対応について

ダンプトラックの東京単価は、タイヤ損耗費及び補修費を含んだ金額が設定されているため、積算単価も建設機械等損料表の損料金額にタイヤ損耗費及び補修費を加算した金額を計上している。

~~7 仮設材賃料の補正について~~

供用月当り賃料区分が変わることにより、日数の増加に比例せず金額が減少する場合は、減少する時点の上限額として、減額補正をしている。

8 基準書等の適用について

本工事は、以下の基準書等を使用し、積算している。

- | | |
|------------------------|-----------|
| 1) 土木工事標準積算基準書（土木工事編） | 令和3年7月1日版 |
| 2) 積算参考資料（土木工事編） | 令和3年7月1日版 |
| 3) 土木工事標準積算基準書（電気・機械編） | 令和3年7月1日版 |
| 4) 下水道用設計標準歩掛表 | 令和3年度版 |
| 5) 建設機械等損料表 | 令和3年度版 |

令和 03 年度 設 計 積 算 書 表 紙 (当 初)	
設 計 書 番 号	年度 03
事 業 所 名	横須賀市土木部
(工 事 ・ 業 務) 名	令和3年度久里浜西口栄通り歩道改良工事
(工 事 ・ 業 務) 箇 所	横須賀市久里浜1丁目577番地先から1404番地先まで
(河 川 ・ 路 線 ・ 区 域) 名	市道4688号
単 価 採 用 地 区 名	横須賀
事 業 区 分	補単合併
工 期	230 日間
設 計 金 額	(円)
	円
設 計 概 要	
(起 工 ・ 変 更) 理 由	

横須賀市

令和 03 年度 設 計 積 算 書 表 紙 (当 初)

<支出科目>

款	09 土木費
項	02 道路橋りょう費
目	04 交通安全施設費
節	14 工事請負費
細節	51 工事請負費 [建設目]

<合併区分情報>

合併処理設定	する	
	区 分 1	補助
	区 分 2	単独
	区 分 3	
	区 分 4	
	区 分 5	
	区 分 6	
	区 分 7	
	区 分 8	
	区 分 9	

<全体金額情報>

	当初官積算額 (a)	当初請負額(b1) 前回変更請負額(b2)	今回変更官積算額 (c)	今回変更請負額 (d)=(b1)/(a)×(c)	増減 (d)-(b1) or (b2)	備 考
本工事費						
工事価格						
消費税等相当額						

令和 03 年度 設 計 積 算 書 表 紙 (当 初)

<合併金額情報>

補助

	当初官積算額	当初請負額または 前回変更請負額(a)	今回変更請負額 (b)	増 減 (b)-(a)	備 考
設計金額					
工事価格					
消費税等相当額					
単独					
	当初官積算額	当初請負額または 前回変更請負額(a)	今回変更請負額 (b)	増 減 (b)-(a)	備 考
設計金額					
工事価格					
消費税等相当額					

令和 03 年度 積算諸条件調書 (当初)

経費等情報	主たる工種	道路改良工事		
	施工地域・工事場所区分	一般交通影響有(2)		
	現場環境改善費計上区分	計上しない		
	緊急工事による補正	補正しない		
	前払金支出割合	35%を超える場合		
	契約保証の方法	金銭的保証		
	間接工事費率補正 (上記「施工地域・工事場所区分」、「契約保証」以外で補正がある場合)			
	共通仮設費率補正	0.00%		
	現場管理費率補正	0.00%		
	一般管理費率補正	0.00%		
	間接労務費・工場管理費計上区分			
	土木工事標準積算基準書 適用年版	令和03年7月1日適用		
	土木工事資材等単価表 適用年版	令和04年1月1日基準		
	週休割増補正区分	補正しない		
	ICT施工補正区分	補正しない		
積算数量等情報	名称	採用数量	単位	備考
	交通誘導警備員B	210	人日	道路改良(補)
	交通誘導警備員B	52	人日	道路改良(単)
	仮設材賃料日数	52	日	敷鉄板

(その他情報欄)

本 工 事 費 内 訳 書

(上段：前 回 下段：今 回)

費目	工種	種別	数 量	単 位	単 価	金 額	摘 要
本工事費							
道路改良(補)			1	式			
構造物撤去工(補)			1	式			
構造物取壊し工			1	式			第 0001 号 内訳書
道路土工(補)			1	式			
作業土工			1	式			第 0002 号 内訳書
残土処理工			1	式			第 0003 号 内訳書
排水構造物工(補)			1	式			
現場打ちL型側溝			1	式			第 0004 号 内訳書
集水桝工			1	式			第 0005 号 内訳書
舗装工(補)			1	式			
アスファルト舗装工			1	式			第 0006 号 内訳書
付帯工(補)			1	式			

本 工 事 費 内 訳 書

(上段：前 回 下段：今 回)

費目	工種	種別	数 量	単 位	単 価	金 額	摘 要
付帯工				式			第 0007 号 内訳書
			1				
仮設工(補)				式			
			1				
仮設工				式			第 0008 号 内訳書
			1				
交通管理工				式			第 0009 号 内訳書
			1				
道路改良(単)				式			
			1				
構造物撤去工(単)				式			
			1				
構造物取壊し工				式			第 0010 号 内訳書
			1				
道路土工(単)				式			
			1				
作業土工				式			第 0011 号 内訳書
			1				
残土処理工				式			第 0012 号 内訳書
			1				
排水構造物工(単)				式			
			1				
側溝工				式			第 0013 号 内訳書
			1				
集水柵工				式			第 0014 号 内訳書
			1				

本 工 事 費 内 訳 書

(上段：前回 下段：今回)

費目	工種	種別	数 量	単 位	単 価	金 額	摘 要
仮排水工				式			第 0015 号 内訳書
			1				
舗装工(単)				式			
			1				
アスファルト舗装工				式			第 0016 号 内訳書
			1				
付帯工(単)				式			
			1				
付帯工				式			第 0017 号 内訳書
			1				
仮設工(単)				式			
			1				
仮設工				式			第 0018 号 内訳書
			1				
交通管理工				式			第 0019 号 内訳書
			1				
直接工事費計				式			
			1				
共通仮設費計				式			
			1				
運搬費				式			第 0910 号 内訳書
			1				
準備費				式			第 0915 号 内訳書
			1				
共通仮設費 (率分)				式			【千円止】
			1				

本 工 事 費 内 訳 書

(上段：前回 下段：今回)

費目	工種	種別	数 量	単 位	単 価	金 額	摘 要
純工事費							
			1	式			
現場管理費							
			1	式			【千円止】
工事原価							
			1	式			
一般管理費等							
			1	式			
スクラップ評価額							
			1	式			第 0985 号 内訳書
工事価格							
			1	式			【万円止】
消費税及び地方消費税相当額							
			1	式			
本工事費計							
			1	式			

第0001号 内訳書
 構造物取壊し工

1 式

(上段：前 回 下段：今 回)

名 称	数 量	単 位	単 価	金 額	摘 要
(AMA0120) コンクリート構造物取壊し	1	式			第0001号下内
(AMA0130) 舗装版切断	1	式			第0002号下内
(AMA0140) 舗装版破碎	1	式			第0003号下内
合 計					

合1

合1

合1

第0002号 内訳書
 作業土工

1 式

(上段：前 回 下段：今 回)

名 称	数 量	単 位	単 価	金 額	摘 要
(AMA0010) 雨水桝床掘	1	式			第0004号下内
(AMA0020) 雨水桝埋戻し	1	式			第0005号下内
合 計					

合1

合1

第0003号 内訳書
 残土処理工

1 式

(上段：前 回 下段：今 回)

名 称	数 量	単 位	単 価	金 額	摘 要
(AMA0030) 土砂等運搬	1	式			第0006号下内
(AMA0040) 残土等処分	1	式			第0007号下内
(AMA0041) 舗装版切断濁水処理工	1	式			第0008号下内
合 計					

合1

合1

合1

第0004号 内訳書
現場打ちL型側溝

1 式

(上段：前回 下段：今回)

名 称	数 量	単 位	単 価	金 額	摘 要
(AMA0060) 現場打ちL型側溝	1	式			第0009号下内
合 計					

合1

第0005号 内訳書
集水柵工

1 式

(上段：前回 下段：今回)

名 称	数 量	単 位	単 価	金 額	摘 要
(AMA0070) 雨水柵	1	式			第0010号下内
合 計					

合1

第0006号 内訳書
アスファルト舗装工

1 式

(上段：前回 下段：今回)

名 称	数 量	単 位	単 価	金 額	摘 要
(AMA0080) 車道舗装 L型部+柵部	1	式			第0011号下内
(AMA0081) 下層路盤 柵部	1	式			第0012号下内
合 計					

合1

合1

第0007号 内訳書
付帯工

1 式

(上段：前回 下段：今回)

名 称	数 量	単 位	単 価	金 額	摘 要
(AMA0150) 視覚障害者誘導標	1	式			第0013号下内
(AMA0160) 横断防止柵	1	式			第0014号下内
合 計					

合1

合1

第0008号 内訳書
仮設工

1 式

(上段：前回 下段：今回)

名 称	数 量	単 位	単 価	金 額	摘 要
(AMA0170) 仮覆工	1	式			第0015号下内
合 計					

合1

第0009号 内訳書
交通管理工

1 式

(上段：前回 下段：今回)

名 称	数 量	単 位	単 価	金 額	摘 要
(AMA0190) 交通誘導警備員	1	式			第0016号下内
合 計					

合1

第0010号 内訳書
構造物取壊し工

1 式

(上段：前回 下段：今回)

名 称	数 量	単 位	単 価	金 額	摘 要
(AMA0100) コンクリート構造物取壊し	1	式			第0017号下内
(AMA0110) 舗装版切断	1	式			第0018号下内
(AMA0220) 舗装版破碎	1	式			第0019号下内
合 計					

合2

合2

合2

第0011号 内訳書
作業土工

1 式

(上段：前回 下段：今回)

名 称	数 量	単 位	単 価	金 額	摘 要	
(AMA0050) 仮排水管床掘	1	式			第0020号下内	合2
(AMA0090) 歩道側側溝床掘	1	式			第0021号下内	合2
(AMA0300) 仮排水管理戻し	1	式			第0022号下内	合2
(AMA0301) 街路灯埋戻し	1	式			第0023号下内	合2
合 計						

第0012号 内訳書
残土処理工

1 式

(上段：前回 下段：今回)

名 称	数 量	単 位	単 価	金 額	摘 要	
(AMA0290) 土砂等運搬	1	式			第0024号下内	合2
(AMA0310) 残土等処分	1	式			第0025号下内	合2
(AMA0320) 舗装版切断濁水処理工	1	式			第0026号下内	合2
合 計						

第0013号 内訳書
側溝工

1 式

(上段：前回 下段：今回)

名 称	数 量	単 位	単 価	金 額	摘 要	
(AMA0230) 現場打ち側溝	1	式			第0027号下内	合2
合 計						

第0014号 内訳書
集水柵工

1 式

(上段：前回 下段：今回)

名 称	数 量	単 位	単 価	金 額	摘 要
(AMA0240) 集水柵	1	式			第0028号下内
合 計					

合2

第0015号 内訳書
仮排水工

1 式

(上段：前回 下段：今回)

名 称	数 量	単 位	単 価	金 額	摘 要
(AMA0250) 仮排水管	1	式			第0029号下内
合 計					

合2

第0016号 内訳書
アスファルト舗装工

1 式

(上段：前回 下段：今回)

名 称	数 量	単 位	単 価	金 額	摘 要
(AMA0260) 仮歩道舗装	1	式			第0030号下内
(AMA0261) 下層路盤 仮排水部	1	式			第0031号下内
合 計					

合2

合2

第0017号 内訳書
付帯工

1 式

(上段：前回 下段：今回)

名 称	数 量	単 位	単 価	金 額	摘 要
(AMA0270) 道路標識移設	1	式			第0032号下内
(AMA0280) 排水構造物清掃工	1	式			第0033号下内
(AMA0161) 街路灯	1	式			第0034号下内
合 計					

合2

合2

合2

第0018号 内訳書
仮設工

1 式

(上段：前回 下段：今回)

名 称	数 量	単 位	単 価	金 額	摘 要
(AMA0330) 仮覆工	1	式			第0035号下内
合 計					

合2

第0019号 内訳書
交通管理工

1 式

(上段：前回 下段：今回)

名 称	数 量	単 位	単 価	金 額	摘 要
(AMA0340) 交通誘導警備員	1	式			第0036号下内
合 計					

合2

第0910号 内訳書
運搬費

1 式

(上段：前回 下段：今回)

名 称	数 量	単 位	単 価	金 額	摘 要
(AMA0180) 仮設材運搬費(補)	1	式			第0037号下内
合 計					

第0915号 内訳書
準備費

1 式

(上段：前回 下段：今回)

名 称	数 量	単 位	単 価	金 額	摘 要
(AMA0210) 土砂検定費(補)	1	式			第0038号下内
合 計					

第0985号 内訳書
スクラップ評価額(単)

1 式

(上段：前回 下段：今回)

名 称	数 量	単 位	単 価	金 額	摘 要
(TJ0040) スクラップ ヘビーH2	1	式			
合 計					

合2

第0001号 下位内訳書
AMA0120 コンクリート構造物取壊し

1 式 当り
適用年版 T0401
(上段：前回 下段：今回)

名 称	数 量	単 位	単 価	金 額	摘 要
(WB824010) 構造物とりこわし					第0001号単価表
J01=無筋構造物, J02=人力施工, J03=無し, J04=無し	30	m3			
合 計					
	1	式			円/式

第0002号 下位内訳書
AMA0130 舗装版切断

1 式 当り
適用年版 T0401
(上段：前回 下段：今回)

名 称	数 量	単 位	単 価	金 額	摘 要
(CB430510) 舗装版切断					第0002号単価表
J01=アスファルト舗装版, J02=15cmを超え30cm以下, J05=全ての費用	284	m			
合 計					
	1	式			円/式

第0003号 下位内訳書
AMA0140 舗装版破碎

1 式 当り
適用年版 T0401
(上段：前回 下段：今回)

名 称	数 量	単 位	単 価	金 額	摘 要
(CB430310) 舗装版破碎					第0003号単価表
J01=アスファルト舗装版, J02=有り, J04=15cmを超え30cm以下, J06=有り, J07=全ての費用	338	m2			
合 計					
	1	式			円/式

第0004号 下位内訳書
AMA0010 雨水柵床掘

1 式 当り
適用年版 T0401
(上段：前回 下段：今回)

名 称	数 量	単 位	単 価	金 額	摘 要
(CB210030) 床掘り					第0004号単価表
J01=土砂, J02=上記以外(小規模), J05=全ての費用	21	m3			
合 計					
	1	式			円/式

第0005号 下位内訳書
AMA0020 雨水柵埋戻し

1 式 当り
適用年版 T0401
(上段：前回 下段：今回)

名 称	数 量	単 位	単 価	金 額	摘 要
(SJ0400) 埋戻し					第0005号単価表
	11	m2			
合 計					
	1	式			円/式

第0006号 下位内訳書
AMA0030 土砂等運搬

1 式 当り
適用年版 T0401
(上段：前回 下段：今回)

名 称	数 量	単 位	単 価	金 額	摘 要
(CB210110) 土砂等運搬					第0007号単価表
J01=小規模, J02=バックホウ山積0.28m3(平積0.2m3), J03=土砂(岩塊・玉石混り土含む), J04=有り, J14=4.5km以下	6	m3			
(CB210110) 土砂等運搬					第0008号単価表
J01=小規模, J02=バックホウ山積0.28m3(平積0.2m3), J03=土砂(岩塊・玉石混り土含む), J04=有り, J14=3.0km以下	14	m3			
(Z150001490) 殻運搬、舗装版破碎 人力積込, DID区間あり、2tダンプトラック、 4.5km以下					
	67	m3			
(Z150001210) 殻運搬、コンクリート(無筋・鉄筋)構造物 人力積込, DID区間あり、2tダンプトラック、 4.5km以下					
	30	m3			
合 計					
	1	式			円/式

第0007号 下位内訳書
AMA0040 残土等処分

1 式 当り
適用年版 T0401
(上段：前回 下段：今回)

名 称	数 量	単 位	単 価	金 額	摘 要
(Z132597040) 廃材処理料 (東部地区) 路盤材 (上層・下層)	7	m3			
(UZA000360) 建設発生土処分費 (指定処分A) U C R 久里浜港 (ほぐし土)	17	m3			
(Z132597000) 廃材処理料 (東部地区) A S 殻	67	m3			
(Z132597010) 廃材処理料 (東部地区) 無筋 C o 殻	30	m3			
合 計					
	1	式			円/式

第0008号 下位内訳書
AMA0041 舗装版切断濁水処理工

1 式 当り
適用年版 T0401
(上段：前回 下段：今回)

名 称	数 量	単 位	単 価	金 額	摘 要
(SJ0010) 舗装版切断濁水処理工	1	式			第0009号単価表
合 計					
	1	式			円/式

第0009号 下位内訳書
 AMA0060 現場打ちL型側溝

1 式 当り
 適用年版 T0401
 (上段：前回 下段：今回)

名 称	数 量	単 位	単 価	金 額	摘 要
(SJ0050) A. L型側溝 セミフラット	70	m			第0010号単価表
(SJ0040) B. L型側溝 マウントアップ	72	m			第0017号単価表
(SJ0060) C. L型側溝 切下げ	41	m			第0019号単価表
(SJ0070) D. L型側溝 セイテイ	9	m			第0021号単価表
(SJ0051) E. L型側溝 摺付用 1 本斜	1	m			第0023号単価表
合 計					
	1	式			円/式

第0010号 下位内訳書
AMA0070 雨水樹

1 式 当り
適用年版 T0401
(上段：前回 下段：今回)

名 称	数 量	単 位	単 価	金 額	摘 要
(SJ0100) セミフラット樹 h=0.3~0.4m	5	基			第0024号単価表
(SJ0080) マウントアップ樹 h=0.3~0.4m	3	基			第0032号単価表
(SJ0120) 切下げ用樹 h=0.3~0.4m	4	基			第0035号単価表
(SJ0140) セイテイクロック樹 h=0.3~0.4m	2	基			第0037号単価表
(SJ0110) セミフラット樹 h=0.4~0.6m	1	基			第0039号単価表
(SJ0090) マウントアップ樹 h=0.4~0.6m	2	基			第0040号単価表
(SJ0130) 切下げ用樹 h=0.4~0.6m	2	基			第0041号単価表
合 計					
	1	式			円/式

第0011号 下位内訳書
 AMA0080 車道舗装 L型部+柵部

1 式 当り
 適用年版 T0401
 (上段：前回 下段：今回)

名 称	数 量	単 位	単 価	金 額	摘 要
(CB410260) 表層(車道・路肩部)					第0042号単価表
J01=1.4m未満(仕上厚50mm以下), J02=50mm, J03=mm, J04=mm, J05=各種(2.30以上2.40t/m3未満), J06=タックコート PK-4, J07=全ての費用	67	m2			
(CB410240) 基層(車道・路肩部)					第0043号単価表
J01=1.4m未満(仕上厚50mm以下), J02=50mm, J03=mm, J04=mm, J05=各種(2.30以上2.40t/m3未満), J06=タックコート PK-4, J07=全ての費用	67	m2			
(CB410040) 上層路盤(車道・路肩部)					第0044号単価表
J01=路盤材(瀝青安定処理材各種), J02=1.4m未満(仕上厚50mm超100mm以下), J03=mm, J04=100mm, J05=mm, J06=mm, J08=プライムコート PK-3, J09=全ての費用	67	m2			
合 計					
	1	式			円/式

第0012号 下位内訳書
 AMA0081 下層路盤 柵部

1 式 当り
 適用年版 T0401
 (上段：前回 下段：今回)

名 称	数 量	単 位	単 価	金 額	摘 要
(SJ10000) 下層路盤 t=20cm RC-40					第0045号単価表
	11	m2			
合 計					
	1	式			円/式

第0013号 下位内訳書
AMA0150 視覚障害者誘導標

1 式 当り
適用年版 T0401
(上段：前回 下段：今回)

名 称	数 量	単 位	単 価	金 額	摘 要
(UZD007140) 視聴覚障害者誘導標(貼付型点字) 樹脂ﾌﾟﾚｰﾄ300*300 材工共S<18㎡	7	㎡			
合 計					
	1	式			円/式

第0014号 下位内訳書
AMA0160 横断防止柵

1 式 当り
適用年版 T0401
(上段：前回 下段：今回)

名 称	数 量	単 位	単 価	金 額	摘 要
(WB810760) 防護柵(横断・転落防止柵)設置工 J01=ﾌﾟﾚｷﾞｽﾄｺﾝｸﾘｰﾄﾌﾞﾛｯｸ建 込, J02=ﾋﾞｰﾑ式・ﾊﾞﾈ ﾙ式, J03=3m, J05=100m未満, J07=無	27	m			第0046号単価表
(UZD003642) 横断防止柵(3段ﾋﾞｰﾑ型)連数加算 Gp1-S2(C) 標準品、指定色H=0.8m	1	連			
(WB810770) 防護柵(横断・転落防止柵)撤去工 J01=ﾌﾟﾚｷﾞｽﾄｺﾝｸﾘｰﾄﾌﾞﾛｯｸ建 込, J02=ﾋﾞｰﾑ式・ﾊﾞﾈ ﾙ式, J03=3m, J04=無, J05=無	27	m			第0047号単価表
合 計					
	1	式			円/式

第0015号 下位内訳書
AMA0170 仮覆工

1 式 当り
適用年版 T0401
(上段：前回 下段：今回)

名 称	数 量	単 位	単 価	金 額	摘 要
(WB253610) 敷鉄板設置・撤去					第0048号単価表
J01=設置・撤去	54	m2			
(D251930) 敷鉄板賃料					第0050号単価表
J01=22×1, 524×3, 048, J02=供用日 数1~90日, J03=52 日, J04=有, J05=無, J06=t/枚	2	枚			
合 計					
	1	式			円/式

第0016号 下位内訳書
AMA0190 交通誘導警備員

1 式 当り
適用年版 T0401
(上段：前回 下段：今回)

名 称	数 量	単 位	単 価	金 額	摘 要
(WB010212) 交通誘導警備員B					第0051号単価表
		人日			
合 計					
	1	式			円/式

第0017号 下位内訳書
 AMA0100 コンクリート構造物取壊し

1 式 当り
 適用年版 T0401
 (上段：前回 下段：今回)

名 称	数 量	単 位	単 価	金 額	摘 要
(WB824010) 構造物とりこわし					第0001号単価表
J01=無筋構造物, J02=人力施工, J03=無し, J04=無し	3	m3			
(WB824010) 構造物とりこわし					第0052号単価表
J01=鉄筋構造物, J02=人力施工, J03=無し, J04=無し	3	m3			
合 計					
	1	式			円/式

第0018号 下位内訳書
 AMA0110 舗装版切断

1 式 当り
 適用年版 T0401
 (上段：前回 下段：今回)

名 称	数 量	単 位	単 価	金 額	摘 要
(CB430510) 舗装版切断					第0053号単価表
J01=アスファルト舗装版, J02=15cm以下, J05=全ての費用	78	m			
(CB430510) 舗装版切断					第0002号単価表
J01=アスファルト舗装版, J02=15cmを超え30cm以下, J05=全ての費用	27	m			
合 計					
	1	式			円/式

第0019号 下位内訳書
 AMA0220 舗装版破碎

1 式 当り
 適用年版 T0401
 (上段：前回 下段：今回)

名 称	数 量	単 位	単 価	金 額	摘 要
(CB430310) 舗装版破碎					第0054号単価表
J01=アスファルト舗装版, J02=有り, J04=4cm以下, J06=有り, J07=全ての費用	15	m2			
(CB430310) 舗装版破碎					第0055号単価表
J01=アスファルト舗装版, J02=有り, J04=4cmを超え10cm以下, J06=有り, J07=全ての費用	6	m2			
(CB430310) 舗装版破碎					第0003号単価表
J01=アスファルト舗装版, J02=有り, J04=15cmを超え30cm以下, J06=有り, J07=全ての費用	11	m2			
合 計					
	1	式			円/式

第0020号 下位内訳書
 AMA0050 仮排水管床掘

1 式 当り
 適用年版 T0401
 (上段：前回 下段：今回)

名 称	数 量	単 位	単 価	金 額	摘 要
(CB210030) 床掘り					第0004号単価表
J01=土砂, J02=上記以外(小規模), J05=全ての費用	3	m3			
合 計					
	1	式			円/式

第0021号 下位内訳書
 AMA0090 歩道側側溝床掘

1 式 当り
 適用年版 T0401
 (上段：前回 下段：今回)

名 称	数 量	単 位	単 価	金 額	摘 要
(CB210030) 床掘り					第0056号単価表
J01=土砂, J02=現場制約あり	1	m3			
合 計					
	1	式			円/式

第0022号 下位内訳書
 AMA0300 仮排水管理戻し

1 式 当り
 適用年版 T0401
 (上段：前回 下段：今回)

名 称	数 量	単 位	単 価	金 額	摘 要
(SJ0400) 埋戻し					第0005号単価表
	1	m2			
合 計					
	1	式			円/式

第0023号 下位内訳書
 AMA0301 街路灯埋戻し

1 式 当り
 適用年版 T0401
 (上段：前回 下段：今回)

名 称	数 量	単 位	単 価	金 額	摘 要
(SJ0400) 埋戻し					第0005号単価表
	2	m2			
合 計					
	1	式			円/式

第0024号 下位内訳書
AMA0290 土砂等運搬

1 式 当り
適用年版 T0401
(上段：前回 下段：今回)

名 称	数 量	単 位	単 価	金 額	摘 要
(CB010410) 現場発生産・支給品運搬					第0057号単価表
J01=クレーン装置付2t級2t吊, J02=14.0km以下, J03=0.3t超0.5t以下	1	回			
(CB010410) 現場発生産・支給品運搬					第0058号単価表
J01=クレーン装置付2t級2t吊, J02=14.0km以下, J03=0.8t超1.1t以下	1	回			
(CB210110) 土砂等運搬					第0007号単価表
J01=小規模, J02=バックホウ山積0.28m3(平積0.2m3), J03=土砂(岩塊・玉石混り土含む), J04=有り, J14=4.5km以下	3	m3			
(CB210110) 土砂等運搬					第0008号単価表
J01=小規模, J02=バックホウ山積0.28m3(平積0.2m3), J03=土砂(岩塊・玉石混り土含む), J04=有り, J14=3.0km以下	1	m3			
(CB210110) 土砂等運搬					第0059号単価表
J01=現場制約あり, J02=人力, J03=土砂(岩塊・玉石混り土含む), J04=有り, J18=10.5km以下	0.8	m3			
(Z150001210) 殻運搬、コンクリート(無筋・鉄筋)構造物 人力積込, DID区間あり、2tダンプトラック、 4.5km以下					
	6	m3			
(Z150001490) 殻運搬、舗装版破碎 人力積込, DID区間あり、2tダンプトラック、 4.5km以下					
	1	m3			
合 計					
	1	式			円/式

第0025号 下位内訳書
AMA0310 残土等処分

1 式 当り
適用年版 T0401
(上段：前回 下段：今回)

名 称	数 量	単 位	単 価	金 額	摘 要
(Z132597040) 廃材処理料 (東部地区) 路盤材 (上層・下層)	4	m3			
(UZA000360) 建設発生土処分費 (指定処分A) U C R 久里浜港 (ほぐし土)	1	m3			
(UZA000420) 産業廃棄物処分費 汚泥・泥水等	1	m3			
(Z132597000) 廃材処理料 (東部地区) A S 殻	1	m3			
(Z132597010) 廃材処理料 (東部地区) 無筋 C o 殻	3	m3			
(Z132597020) 廃材処理料 (東部地区) 有筋 C o 殻	3	m3			
合 計					
	1	式			円/式

第0026号 下位内訳書
AMA0320 舗装版切断濁水処理工

1 式 当り
適用年版 T0401
(上段：前回 下段：今回)

名 称	数 量	単 位	単 価	金 額	摘 要
(SJ0020) 舗装版切断濁水処理工 (単)	1	式			第0060号単価表
合 計					
	1	式			円/式

第0027号 下位内訳書
AMA0230 現場打ち側溝

1 式 当り
適用年版 T0401
(上段：前回 下段：今回)

名 称	数 量	単 位	単 価	金 額	摘 要
(SJ0300) 歩道側側溝蓋替え	74	m			第0061号単価表
合 計					
	1	式			円/式

第0028号 下位内訳書
AMA0240 集水桝

1 式 当り
適用年版 T0401
(上段：前回 下段：今回)

名 称	数 量	単 位	単 価	金 額	摘 要
(SJ0200) 集水桝(高上げ)	1	基			第0066号単価表
合 計					
	1	式			円/式

第0029号 下位内訳書
AMA0250 仮排水管

1 式 当り
適用年版 T0401
(上段：前回 下段：今回)

名 称	数 量	単 位	単 価	金 額	摘 要
(DKG01970) 取付管布設及び支管取付工 (市場単価) J01=管径 150mm, J02=5箇所以 上, J03=無, J04=無, J05=有, J06=無, J07=有 , J08=無	19	箇所			第0068号単価表
合 計					
	1	式			円/式

第0030号 下位内訳書
AMA0260 仮歩道舗装

1 式 当り
適用年版 T0401
(上段：前回 下段：今回)

名 称	数 量	単 位	単 価	金 額	摘 要
(CB410261) 表層(歩道部)					第0069号単価表
J01=1.4m未満(仕上厚50mm以下), J02=30mm, J03=mm, J04=mm, J05=各種(2.20以上2.30t/m3未満), J06=プライムコートPK-3, J07=全ての費用	253	m2			
(SJ11000) 下層路盤 t=17cm RC-40					第0070号単価表
	231	m2			
(SJ11010) 下層路盤 t=7cm RC-40					第0071号単価表
	22	m2			
合 計					
	1	式			円/式

第0031号 下位内訳書
AMA0261 下層路盤 仮排水部

1 式 当り
適用年版 T0401
(上段：前回 下段：今回)

名 称	数 量	単 位	単 価	金 額	摘 要
(SJ10000) 下層路盤 t=20cm RC-40					第0045号単価表
	11	m2			
合 計					
	1	式			円/式

第0032号 下位内訳書
AMA0270 道路標識移設

1 式 当り
適用年版 T0401
(上段：前回 下段：今回)

名 称	数 量	単 位	単 価	金 額	摘 要
(WB812190) 標識柱・基礎撤去(路側式)					第0072号単価表
J01=単柱式(基礎含む), J02=2基以下, J03=無, J04=無	2	基			
(WB812110) 標識柱・基礎設置(路側式)					第0073号単価表
J01=単柱式(基礎含む) φ 60.5, J02=2基以下, J03=無, J04=無, J05=無, J06=無, J07=下地亜鉛メッキ+静電粉体塗装(白色)	2	基			(再利用)
合 計					
	1	式			円/式

第0033号 下位内訳書
AMA0280 排水構造物清掃工

1 式 当り
適用年版 T0401
(上段：前回 下段：今回)

名 称	数 量	単 位	単 価	金 額	摘 要
(CB433510) 側溝清掃(人力清掃工)					第0074号単価表
J01=無蓋	74	m			
(CB433710) 樹清掃(人力清掃工)					第0075号単価表
J01=有蓋 25cm以上	1	箇所			
合 計					
	1	式			円/式

第0034号 下位内訳書
AMA0161 街路灯

1 式 当り
適用年版 T0401
(上段：前回 下段：今回)

名 称	数 量	単 位	単 価	金 額	摘 要
(WE210900) 道路照明灯撤去					第0076号単価表
J01=GL8~12m 重量350kg以下, J02=割増なし	13	基			
(WE211500) 照明器具取付					第0077号単価表
J01=照明器具取付, J02=撤去(不使用), J03=持込	13	台			
(WE211100) 自動点滅器取付(ボ-ル取付)					第0079号単価表
J01=自動点滅器(ボ-ル取付), J02=撤去(不使用)	13	個			
合 計					
	1	式			円/式

第0035号 下位内訳書
AMA0330 仮覆工

1 式 当り
適用年版 T0401
(上段：前回 下段：今回)

名 称	数 量	単 位	単 価	金 額	摘 要
(SJ0030) 仮覆工 1200*500*50 50kg/枚 設置のみ					第0080号単価表
	9	m			
(SJ9120) 仮覆工 1500*500*50 61kg/枚 設置、撤去回数2回					第0081号単価表
	18	m			
合 計					
	1	式			円/式

第0036号 下位内訳書
AMA0340 交通誘導警備員

1 式 当り
適用年版 T0401
(上段：前回 下段：今回)

名 称	数 量	単 位	単 価	金 額	摘 要
(WB010212) 交通誘導警備員B		人日			第0051号単価表
合 計					
	1	式			円/式

第0037号 下位内訳書
AMA0180 仮設材運搬費(補)

1 式 当り
適用年版 T0401
(上段：前回 下段：今回)

名 称	数 量	単 位	単 価	金 額	摘 要
(WB010020) 仮設材等の運搬(鋼矢板、H形鋼、覆工板、敷鉄)		t			第0082号単価表
J01=関東・中部・近畿, J02=10 km, J03=km, J04=12m以内, J05=各種(実数入 力), J06=0, J07=無, J08=円/t	1.6				往路 現場・一般管理 費の対象
(WB010030) 仮設材等の積込み取卸し費		t			第0083号単価表
J01=積込み、取卸し(片道分)	1.6				往路 現場・一般管理 費の対象
(WB010020) 仮設材等の運搬(鋼矢板、H形鋼、覆工板、敷鉄)		t			第0082号単価表
J01=関東・中部・近畿, J02=10 km, J03=km, J04=12m以内, J05=各種(実数入 力), J06=0, J07=無, J08=円/t	1.6				復路 現場・一般管理 費の対象
(WB010030) 仮設材等の積込み取卸し費		t			第0083号単価表
J01=積込み、取卸し(片道分)	1.6				復路 現場・一般管理 費の対象
合 計					
	1	式			円/式

第0038号 下位内訳書
 AMA0210 土砂検定費(補)

1 式 当り
 適用年版 T0401
 (上段：前回 下段：今回)

名 称	数 量	単 位	単 価	金 額	摘 要
(Z149040200) 土砂検定費(溶出28項目) 1～28項目一括実施(別表-1)	1	検体			
合 計					
	1	式			円/式

第0001号 単価表
WB824010 構造物とりこわし

1 m3 当り
適用年版 T0401

名 称	数 量	単 位	単 価	金 額	摘 要
(Q001611002) 無筋構造物 昼間 人力施工 制約無	1	m3			[1]
(ZS3000004) 諸雑費(まるめ) Σ [1]	1	式			
合 計					
	1	m3			円/m3
条 件 名 称	入 力 値		条 件 値		
J01 構造物区分	1		無筋構造物		
J02 工法区分	2		人力施工		
J03 時間的制約の有無	1		無し		
J04 夜間作業の有無	1		無し		

第0002号 単価表 機労材構成比情報
CB430510 舗装版切断

1 m 当り
適用年版 T0401

名 称 / 規 格	東 京 単 価	構 成 比	地 区 単 価	明 細 情 報	摘 要
コンクリートカッタ[ハキユム式・湿式]			【損料】		M001161011
超低騒音型 切削深30cm級プレート径φ75cm	M001161011				
特殊作業員					R0101
	R0101				
土木一般世話役					R0125
	R0125				
普通作業員					R0102
	R0102				
コンクリートカッタ (プレート)					Z006540005
径30インチ	Z006540005				
コンクリートカッタ (プレート)					Z006540003
径22インチ	Z006540003				

名称 / 規格	東京単価	構成比	地区単価	明細情報	摘要
コンクリートカッタ (プレート)					Z006540008
径14インチ	Z006540008				
ガソリン					Z006704001
レキユラー	Z006704001				
標準単価		積算単価			
	1 m	当り		円/m	
条件名称	入力値	条件値			
J01 舗装版種別	1	アスファルト舗装版			
J02 アスファルト舗装版厚	2	15cmを超え30cm以下			
J05 費用の内訳	1	全ての費用			

名称 / 規格	東京単価	構成比	地区単価	明細情報	摘要
空気圧縮機[可搬式・エンジン駆動・スクェ型] 吐出量3.5～3.7m3/min	L001090003		【賃料】		L001090003
さく岩機(コンクリートブレイカ) 20kg級	M000603016		【損料】		M000603016
特殊作業員	R0101				R0101
普通作業員	R0102				R0102
軽油 1.2号	Z006702002				Z006702002
標準単価		積算単価			
	1 m2	当り		円/m2	
条件名称	入力値	条件値			
J01 舗装版種別	1	アスファルト舗装版			
J02 障害等の有無	2	有り			
J04 舗装版厚	8	15cmを超え30cm以下			
J06 積込作業の有無	1	有り			
J07 費用の内訳	1	全ての費用			

第0004号 単価表 機労材構成比情報
CB210030 床掘り

1 m3 当り
適用年版 T0401

名 称 / 規 格	東 京 単 価	構 成 比	地 区 単 価	明 細 情 報	摘 要
バックホ(クロー) [後方超小旋回型]			【損料】		M000202096
排ガス型(第2次) 山積0.28m3	M000202096				
運転手(特殊)					R0114
	R0114				
普通作業員					R0102
	R0102				
軽油					Z006702002
1.2号	Z006702002				
標準単価		積算単価			
	1 m3	当り		円/m3	
条 件 名 称	入 力 値		条 件 値		
J01 土質	1	土砂			
J02 施工方法	5	上記以外(小規模)			
J05 費用の内訳	1	全ての費用			

第0005号 単価表
SJ0400 埋戻し

1 m2 当り
適用年版 T0401

(上段:前回 下段:今回)

名 称	数 量	単 位	単 価	金 額	摘 要
(CB210410) 埋戻し	1	m3			第0006号単価表
(Z002122003) 再生クラッシュヤーン RC-40	1.26	m3			
(ZS3000004) 諸雑費(まるめ)	1	式			
合 計					
	1	m2			整数止め切捨て 円/m2

第0006号 単価表 機労材構成比情報
CB210410 埋戻し

1 m3 当り
適用年版 T0401

名称 / 規格	東京単価	構成比	地区単価	明細情報	摘要
バックホウ(クローラ) [後方超小旋回型] 排ガス型(第2次) 山積0.28m3	M000202096		【損料】		M000202096
レンマ 質量60～80kg	M000806001		【損料】		M000806001
普通作業員	R0102				R0102
特殊作業員	R0101				R0101
運転手(特殊)	R0114				R0114
軽油 1.2号	Z006702002				Z006702002
ガソリン レギュラー	Z006704001				Z006704001
標準単価		積算単価			
	1 m3	当り		円/m3	
条件名称	入力値		条件	値	
J01 施工方法	5		上記以外(小規模)		
J02 土質	1		土砂		
J04 費用の内訳	1		全ての費用		

第0007号 単価表 機労材構成比情報
CB210110 土砂等運搬

1 m3 当り
適用年版 T0401

名称 / 規格	東京単価	構成比	地区単価	明細情報	摘要
ダンプトラック[オンロード・ディーゼル]			【損料】		M000301002
4t積級	MP03010020				
運転手(一般)					R0115
	R0115				
軽油					Z006702002
1.2号	Z006702002				
標準単価		積算単価			
	1 m3	当り		円/m3	
条件名称	入力値		条件値		
J01 土砂等発生現場	2		小規模		
J02 積込機種・規格	5		バックホウ山積0.28m3(平積0.2m3)		
J03 土質	1		土砂(岩塊・玉石混り土含む)		
J04 DID区間の有無	2		有り		
J14 運搬距離(km)(DID区間有)	7		4.5km以下		

第0008号 単価表 機劣材構成比情報
CB210110 土砂等運搬

1 m3 当り
適用年版 T0401

名称 / 規格	東京単価	構成比	地区単価	明細情報	摘要
ダンプトラック[オンロード・ディーゼル]			【損料】		M000301002
4t積級	MP03010020				
運転手(一般)					R0115
	R0115				
軽油					Z006702002
1.2号	Z006702002				
標準単価		積算単価			
	1 m3	当り		円/m3	
条件名称		入力値		条件値	
J01 土砂等発生現場		2	小規模		
J02 積込機種・規格		5	バックホ山積0.28m3(平積0.2m3)		
J03 土質		1	土砂(岩塊・玉石混り土含む)		
J04 DID区間の有無		2	有り		
J14 運搬距離(km)(DID区間有)		5	3.0km以下		

第0009号 単価表
SJ0010 舗装版切断濁水処理工

1 式 当り
適用年版 T0401
(上段:前回 下段:今回)

名称	数量	単位	単価	金額	摘要
(Z132542700) 舗装版切断濁水運搬費 ダンプトラック2t積級	1	回			
(Z132543710) 舗装版切断濁水処分費(東部地区) アスファルト舗装版	1,309	m3			
合計					
	1	式			整数止め切捨て 円/式

第0010号 単価表
 SJ0050 A.L型側溝
 セミフラット

10 m 当り
 適用年版 T0401
 (上段：前回 下段：今回)

名 称	数 量	単 位	単 価	金 額	摘 要
(CB422510) 歩車道境界ブロック	10	m			第0011号単価表
(CD240010) コンクリート	1.156	m ³			第0012号単価表
(CB240210) 型枠	4.2	m ²			第0013号単価表
(CB224710) 目地板	0.116	m ²			第0014号単価表
(SJ0075) 不陸整正 t=3cm	8.7	m ²			第0015号単価表
(ZS3000004) 諸雑費(まるめ)	1	式			
合 計					
	1	m			整数止め切捨て 円/m

名称 / 規格	東京単価	構成比	地区単価	明細情報	摘要
小型バックホウ(クローラ) [後方超小旋回クレーン機能付]			【賃料】		L001011005
山積0.09m ³ (平積0.07m ³) 0.9t吊	L001011005				
普通作業員					R0102
	R0102				
特殊作業員					R0101
	R0101				
土木一般世話役					R0125
	R0125				
型わく工					R0133
	R0133				
両面歩車道境界ブロック					Y000283000 -00008
(B)180-230×250×600	ZP02352002				
生コンクリート(高炉)					Y000210000 -00003
18-8-25 (20) W/C指定無小型割増し	Z002012001				
軽油					Z006702002
1.2号	Z006702002				
標準単価		積算単価			
	1 m	当り		円/m	
条件名称	入力値	条件値			
J01 作業区分	1	設置			
J02 ブロック規格	5	各種600mm以下50kg以上100kg未満			
J03 m当り歩車道境界ブロック使用量	1.65	1.65 個/m			
J04 基礎碎石規格	4	無し			
J05 均し基礎コンクリート規格	5	生コンクリート(各種)			
J06 養生の有無	1	無し			

名称 / 規格	東京単価	構成比	地区単価	明細情報	摘要
普通作業員	R0102				R0102
特殊作業員	R0101				R0101
土木一般世話役	R0125				R0125
生コンクリート(高炉) 18-8-25(20) W/C指定無し	Z002012005				Z120300200
標準単価		積算単価			
	1 m3	当り		円/m3	
条件名称	入力値	条件値			
J01 構造物種別	2	小型構造物			
J02 打設工法	4	人力打設			
J03 コンクリート規格	6	高炉セメント B18-8 W/C指定無し			
J05 養生工の種類	2	一般養生			
J07 現場内小運搬の有無	2	無し			
J13 費用の内訳	1	全ての費用			
J14 生コンクリート割増の有無	2	有り			
J15 生コン小型車割増額(実数入力)	3,000	3000 円/m3			
J16 生コンその他割増額(実数入力)	0	0 円/m3			

第0013号 単価表 機労材構成比情報
CB240210 型枠

1 m2 当り
適用年版 T0401

名称 / 規格	東京単価	構成比	地区単価	明細情報	摘要
型わく工					R0133
	R0133				
普通作業員					R0102
	R0102				
土木一般世話役					R0125
	R0125				
標準単価		積算単価			
	1 m2	当り		円/m2	
条件名称		入力値	条件値		
J01 型枠の種類		1	一般型枠		
J02 構造物の種類		2	小型構造物		

第0014号 単価表 機労材構成比情報
CB224710 目地板

1 m2 当り
適用年版 T0401

名称 / 規格	東京単価	構成比	地区単価	明細情報	摘要
普通作業員					R0102
	R0102				
土木一般世話役					R0125
	R0125				
瀝青質目地板 厚10mm					Z004150001
	Z004152001				
標準単価		積算単価			
	1 m2	当り		円/m2	
条件名称		入力値	条件値		
J01 目地板の種類		1	瀝青質目地板t=10		

第0015号 単価表
 SJ0075 不陸整正
 t=3cm

10 m2 当り
 適用年版 T0401
 (上段：前回 下段：今回)

名 称	数 量	単 位	単 価	金 額	摘 要
(CB210410) 埋戻し	0.3	m3			第0016号単価表
(Z002122003) 再生クランチャー RC-40	0.378	m3			
(ZS3000004) 諸雑費(まるめ)	1	式			
合 計					
	1	m2			整数止め切捨て 円/m2

第0016号 単価表 機労材構成比情報
 CB210410 埋戻し

1 m3 当り
 適用年版 T0401

名 称 / 規 格	東 京 単 価	構 成 比	地 区 単 価	明 細 情 報	摘 要
クハ及びびラマ 質量 60~80kg	L001180001		【賃料】		L001180001
普通作業員	R0102				R0102
特殊作業員	R0101				R0101
ガソリン レキユラー	Z006704001				Z006704001
標準単価		積算単価			
	1 m3	当り		円/m3	
条 件 名 称	入 力 値		条 件 値		
J01 施工方法	6		現場制約あり		
J02 土質	1		土砂		
J03 締固めの有無	1		有り		

横須賀市

第0017号 単価表
 SJ0040 B.L型側溝
 マウントアップ

10 m 当り
 適用年版 T0401
 (上段：前回 下段：今回)

名 称	数 量	単 位	単 価	金 額	摘 要
(CB422510) 歩車道境界ブロック	10	m			第0018号単価表
(CD240010) コンクリート	0.87	m ³			第0012号単価表
(CB240210) 型枠	2	m ²			第0013号単価表
(CB224710) 目地板	0.121	m ²			第0014号単価表
(SJ0075) 不陸整正 t=3cm	7.5	m ²			第0015号単価表
(ZS3000004) 諸雑費(まるめ)	1	式			
合 計					
	1	m			整数止め切捨て 円/m

名称 / 規格	東京単価	構成比	地区単価	明細情報	摘要
小型バックホウ(クローラ) [後方超小旋回クレーン機能付]			【賃料】		L001011005
山積0.09m ³ (平積0.07m ³) 0.9t吊	L001011005				
普通作業員					R0102
	R0102				
特殊作業員					R0101
	R0101				
土木一般世話役					R0125
	R0125				
型わく工					R0133
	R0133				
歩車道境界ブロック					Z002352002
片面 180/205×250×600(B)	Z002352002				
生コンクリート(高炉)					Y000210000 -00003
18-8-25 (20) W/C指定無小型割増し	Z002012001				
軽油					Z006702002
1.2号	Z006702002				
標準単価		積算単価			
	1 m	当り		円/m	
条件名称	入力値		条件値		
J01 作業区分	1		設置		
J02 ブロック規格	2		B種(180/205×250×600)		
J03 m当り歩車道境界ブロック使用量			個/m		
J04 基礎碎石規格	4		無し		
J05 均し基礎コンクリート規格	5		生コンクリート(各種)		
J06 養生の有無	1		無し		

第0019号 単価表
 SJ0060 C.L型側溝
 切下げ

10 m 当り
 適用年版 T0401
 (上段：前回 下段：今回)

名 称	数 量	単 位	単 価	金 額	摘 要
(CB422510) 歩車道境界ブロック	10	m			第0020号単価表
(CD240010) コンクリート	1.123	m ³			第0012号単価表
(CB240210) 型枠	4.2	m ²			第0013号単価表
(CB224710) 目地板	0.112	m ²			第0014号単価表
(SJ0075) 不陸整正 t=3cm	8.7	m ²			第0015号単価表
(ZS3000004) 諸雑費(まるめ)	1	式			
合 計					
	1	m			整数止め切捨て 円/m

名称 / 規格	東京単価	構成比	地区単価	明細情報	摘要
普通作業員	R0102				R0102
土木一般世話役	R0125				R0125
特殊作業員	R0101				R0101
型わく工	R0133				R0133
両面歩車道境界ブロック (B) 180-230×250×600	ZP02352001				Y000283000 -00008
生コンクリート(高炉) 18-8-25 (20) W/C指定無小型割増し	Z002012001				Y000210000 -00003
標準単価		積算単価			
	1 m	当り		円/m	
条件名称	入力値	条件値			
J01 作業区分	1	設置			
J02 ブロック規格	4	各種(600mm以下、50kg未満)			
J03 m当り歩車道境界ブロック使用量	1.65	1.65 個/m			
J04 基礎砕石規格	4	無し			
J05 均し基礎コンクリート規格	5	生コンクリート(各種)			
J06 養生工の有無	1	無し			

第0021号 単価表
 SJ0070 D.L型側溝
 セイフティ

10 m 当り
 適用年版 T0401
 (上段：前回 下段：今回)

名 称	数 量	単 位	単 価	金 額	摘 要
(CB422510) 歩車道境界ブロック	10	m			第0022号単価表
(CD240010) コンクリート	0.91	m ³			第0012号単価表
(CB240210) 型枠	2	m ²			第0013号単価表
(CB224710) 目地板	0.131	m ²			第0014号単価表
(SJ0075) 不陸整正 t=3cm	7.5	m ²			第0015号単価表
(ZS3000004) 諸雑費(まるめ)	1	式			
合 計					
	1	m			整数止め切捨て 円/m

名称 / 規格	東京単価	構成比	地区単価	明細情報	摘要
普通作業員	R0102				R0102
土木一般世話役	R0125				R0125
特殊作業員	R0101				R0101
型わく工	R0133				R0133
セイフティブロック 直ブロック	ZP02352001				Y000283000 -00009
生コンクリート(高炉) 18-8-25 (20) W/C指定無小型割増し	Z002012001				Y000210000 -00003
標準単価		積算単価			
	1 m	当り		円/m	
条件名称	入力値	条件値			
J01 作業区分	1	設置			
J02 ブロック規格	4	各種(600mm以下、50kg未満)			
J03 m当り歩車道境界ブロック使用量	1.65	1.65 個/m			
J04 基礎砕石規格	4	無し			
J05 均し基礎コンクリート規格	5	生コンクリート(各種)			
J06 養生工の有無	1	無し			

第0023号 単価表
 SJ0051 E.L型側溝
 摺付用1本斜

10 m 当り
 適用年版 T0401
 (上段：前回 下段：今回)

名 称	数 量	単 位	単 価	金 額	摘 要
(CB422510) 歩車道境界ブロック	10	m			第0020号単価表
(CD240010) コンクリート	1.156	m ³			第0012号単価表
(CB240210) 型枠	4.2	m ²			第0013号単価表
(CB224710) 目地板	0.116	m ²			第0014号単価表
(SJ0075) 不陸整正 t=3cm	8.7	m ²			第0015号単価表
(ZS3000004) 諸雑費(まるめ)	1	式			
合 計					
	1	m			整数止め切捨て 円/m

第0024号 単価表
 SJ0100 セミフラット柵
 h=0.3~0.4m

10 基 当り
 適用年版 T0401
 (上段：前回 下段：今回)

名 称	数 量	単 位	単 価	金 額	摘 要
(CB422510) 歩車道境界ブロック	6	m			第0025号単価表
(WB821430) 蓋版	10	枚			第0026号単価表
(UZG218040) 継手ブロック 角1-1	10	個			
(SJ1010) ます基礎工(人力) セミフラット・切下げ	10	基			第0027号単価表
(CD240010) コンクリート	0.21	m ³			第0029号単価表
(CD240010) コンクリート	0.97	m ³			第0012号単価表
(CB240210) 型枠	1.3	m ²			第0030号単価表
(CB240210) 型枠	10.44	m ²			第0013号単価表
(SJ1000) ます設置工(コンクリート製) 雨水角1号ます	10	基			第0031号単価表
(ZS3000004) 諸雑費(まるめ)	1	式			
合 計					
	1	基			整数止め切捨て 円/基

名称 / 規格	東京単価	構成比	地区単価	明細情報	摘要
小型バックホウ(クローラ) [後方超小旋回クレーン機能付] 山積0.09m ³ (平積0.07m ³) 0.9t吊	L001011005		【賃料】		L001011005
特殊作業員	R0101				R0101
普通作業員	R0102				R0102
土木一般世話役	R0125				R0125
両面歩車道境界ブロック (B) 180-230×250×600	ZP02352002				Y000283000 -00008
軽油 1.2号	Z006702002				Z006702002
標準単価		積算単価			
	1 m	当り		円/m	
条件名称	入力値	条件値			
J01 作業区分	1	設置			
J02 ブロック規格	5	各種600mm以下50kg以上100kg未満			
J03 m当り歩車道境界ブロック使用量	1.65	1.65 個/m			
J04 基礎碎石規格	4	無し			
J05 均し基礎コンクリート規格	6	無し			

第0026号 単価表
WB821430 蓋版

100 枚 当り
適用年版 T0401

名 称	数 量	単 位	単 価	金 額	摘 要
(Q001367001) 蓋版コンクリート・鋼製 昼間 40kg以下 制約無	100	枚			[1]
(Y000301000) -00014 グレーチング 樹蓋 300*400用 T-25 110° 開閉 細目・滑止290*500*44	100	組			[1]
(ZS3000004) 諸雑費(まるめ) Σ [1]	1	式			
合 計					
	1	枚			円/枚
条 件 名 称	入 力 値		条 件 値		
J01 作業区分	1		据付け		
J02 夜間作業の有無	1		無し		
J03 蓋版の種類	5		蓋版(各種)		
J05 規格・仕様区分	1		40kg/枚以下		
J06 時間的制約の有無	1		無し		
J07 施工箇所における補正	1		無し		

第0027号 単価表
SJ1010 ます基礎工(人力)
セミフラット・切下げ

10 基 当り
適用年版 T0401
(上段:前回 下段:今回)

名 称	数 量	単 位	単 価	金 額	摘 要
(SJ1030) ます基礎(人力)	10	基			第0028号単価表
(Z002122003) 再生クワッシャー RC-40	0.77	m3			0.642*1.2
(ZS3000004) 諸雑費(まるめ)	1	式			
合 計					
	1	基			整数止め切捨て 円/基

第0028号 単価表
 SJ1030 まず基礎(人力)

10 基 当り
 適用年版 T0401
 (上段：前回 下段：今回)

名 称	数 量	単 位	単 価	金 額	摘 要
(R0101) 特殊作業員	0.24	人			
(R0102) 普通作業員	0.24	人			
(ZS3000004) 諸雑費(まるめ)	1	式			
合 計					
	1	基			整数止め切捨て 円/基

名称 / 規格	東京単価	構成比	地区単価	明細情報	摘要
普通作業員	R0102				R0102
特殊作業員	R0101				R0101
土木一般世話役	R0125				R0125
生コンクリート(高炉) 18-8-25(20) W/C指定無し	Z002012005				Z120300200
標準単価		積算単価			
	1 m3	当り		円/m3	
条件名称	入力値	条件値			
J01 構造物種別	1	無筋・鉄筋構造物			
J02 打設工法	4	人力打設			
J03 コンクリート規格	6	高炉セメント B18-8 W/C指定無し			
J05 養生工の種類	1	養生無し			
J07 現場内小運搬の有無	2	無し			
J13 費用の内訳	1	全ての費用			
J14 生コンクリート割増の有無	2	有り			
J15 生コン小型車割増額(実数入力)	3,000	3000 円/m3			
J16 生コンその他割増額(実数入力)	0	0 円/m3			

第0030号 単価表 機労材構成比情報
CB240210 型枠

1 m2 当り
適用年版 T0401

名称 / 規格	東京単価	構成比	地区単価	明細情報	摘要
型わく工					R0133
	R0133				
普通作業員					R0102
	R0102				
土木一般世話役					R0125
	R0125				
標準単価		積算単価			
	1 m2	当り		円/m2	
条件名称	入力値		条件値		
J01 型枠の種類	1		一般型枠		
J02 構造物の種類	5		均しコンクリート		

第0031号 単価表
SJ1000 ます設置工(コンクリート製)
雨水角 1号ます

1 基 当り
適用年版 T0401
(上段:前回 下段:今回)

名称	数量	単位	単価	金額	摘要
(R0125) 土木一般世話役					[1]
	0.12	人			
(R0101) 特殊作業員					[1]
	0.16	人			
(R0102) 普通作業員					[1]
	0.16	人			
(ZS8000004) 諸雑費(率+まるめ) Σ[1] * 0.01					
	1	式			
合計					
	1	基			整数止め切捨て 円/基

第0032号 単価表
 SJ0080 マウンドアップ 柵
 h=0.3~0.4m

10 基 当り
 適用年版 T0401
 (上段：前回 下段：今回)

名 称	数 量	単 位	単 価	金 額	摘 要
(CB422510) 歩車道境界ブロック	6	m			第0033号単価表
(WB821430) 蓋版	10	枚			第0026号単価表
(UZG218040) 継手ブロック 角1-1	10	個			
(SJ1020) ます基礎工(人力) マウンドアップ・セイフティ	10	基			第0034号単価表
(CD240010) コンクリート	0.21	m ³			第0029号単価表
(CD240010) コンクリート	0.76	m ³			第0012号単価表
(CB240210) 型枠	1.3	m ²			第0030号単価表
(CB240210) 型枠	8.47	m ²			第0013号単価表
(SJ1000) ます設置工(コンクリート製) 雨水角1号ます	10	基			第0031号単価表
(ZS3000004) 諸雑費(まるめ)	1	式			
合 計					
	1	基			整数止め切捨て 円/基

名称 / 規格	東京単価	構成比	地区単価	明細情報	摘要
小型バックホウ(クローラ) [後方超小旋回クレーン機能付]			【賃料】		L001011005
山積0.09m ³ (平積0.07m ³) 0.9t吊	L001011005				
特殊作業員					R0101
	R0101				
普通作業員					R0102
	R0102				
土木一般世話役					R0125
	R0125				
歩車道境界ブロック					Z002352002
片面 180/205×250×600(B)	Z002352002				
軽油					Z006702002
1.2号	Z006702002				
標準単価		積算単価			
	1 m	当り		円/m	
条件名称	入力値	条件値			
J01 作業区分	1	設置			
J02 ブロック規格	2	B種(180/205×250×600)			
J03 m当り歩車道境界ブロック使用量		個/m			
J04 基礎砕石規格	4	無し			
J05 均し基礎コンクリート規格	6	無し			

第0034号 単価表
 SJ1020 ます基礎工(人力)
 マウンドアップ・セイフティ

10 基 当り
 適用年版 T0401
 (上段：前回 下段：今回)

名 称	数 量	単 位	単 価	金 額	摘 要
(SJ1030) ます基礎(人力)	10	基			第0028号単価表
(Z002122003) 再生クランチャー RC-40	0.684	m3			0.57*1.2
(ZS3000004) 諸雑費(まるめ)	1	式			
合 計					
	1	基			整数止め切捨て 円/基

第0035号 単価表
 SJ0120 切下げ用柵
 h=0.3~0.4m

10 基 当り
 適用年版 T0401
 (上段：前回 下段：今回)

名 称	数 量	単 位	単 価	金 額	摘 要
(CB422510) 歩車道境界ブロック	6	m			第0036号単価表
(WB821430) 蓋版	10	枚			第0026号単価表
(UZG218040) 継手ブロック 角1-1	10	個			
(SJ1010) ます基礎工(人力) セミフラット・切下げ	10	基			第0027号単価表
(CD240010) コンクリート	0.21	m ³			第0029号単価表
(CD240010) コンクリート	0.97	m ³			第0012号単価表
(CB240210) 型枠	1.3	m ²			第0030号単価表
(CB240210) 型枠	10.44	m ²			第0013号単価表
(SJ1000) ます設置工(コンクリート製) 雨水角1号ます	10	基			第0031号単価表
(ZS3000004) 諸雑費(まるめ)	1	式			
合 計					
	1	基			整数止め切捨て 円/基

名称 / 規格	東京単価	構成比	地区単価	明細情報	摘要
普通作業員	R0102				R0102
土木一般世話役	R0125				R0125
特殊作業員	R0101				R0101
両面歩車道境界ブロック (B)180-230×250×600	ZP02352001				Y000283000 -00008
標準単価		積算単価			
	1 m	当り		円/m	
条件名称	入力値	条件値			
J01 作業区分	1	設置			
J02 ブロック規格	4	各種(600mm以下、50kg未満)			
J03 m当り歩車道境界ブロック使用量	1.65	1.65 個/m			
J04 基礎砕石規格	4	無し			
J05 均し基礎コンクリート規格	6	無し			

第0037号 単価表
 SJ0140 セイフティブロック柵
 h=0.3~0.4m

10 基 当り
 適用年版 T0401
 (上段：前回 下段：今回)

名 称	数 量	単 位	単 価	金 額	摘 要
(CB422510) 歩車道境界ブロック	6	m			第0038号単価表
(WB821430) 蓋版	10	枚			第0026号単価表
(UZG218040) 継手ブロック 角1-1	10	個			
(SJ1020) ます基礎工(人力) マウンドアップ・セイフティ	10	基			第0034号単価表
(CD240010) コンクリート	0.21	m ³			第0029号単価表
(CD240010) コンクリート	0.76	m ³			第0012号単価表
(CB240210) 型枠	1.3	m ²			第0030号単価表
(CB240210) 型枠	8.47	m ²			第0013号単価表
(SJ1000) ます設置工(コンクリート製) 雨水角1号ます	10	基			第0031号単価表
(ZS3000004) 諸雑費(まるめ)	1	式			
合 計					
	1	基			整数止め切捨て 円/基

名 称 / 規 格	東 京 単 価	構 成 比	地 区 単 価	明 細 情 報	摘 要
普通作業員					R0102
	R0102				
土木一般世話役					R0125
	R0125				
特殊作業員					R0101
	R0101				
セイフティブロック					Y000283000
直ブロック	ZP02352001				-00009
標準単価		積算単価			
	1 m	当り		円/m	
条 件 名 称	入 力 値		条 件 値		
J01 作業区分	1		設置		
J02 ブロック規格	4		各種(600mm以下、50kg未満)		
J03 m当り歩車道境界ブロック使用量	1.65		1.65 個/m		
J04 基礎砕石規格	4		無し		
J05 均し基礎コンクリート規格	6		無し		

第0039号 単価表
 SJ0110 セミフラット柵
 h=0.4~0.6m

10 基 当り
 適用年版 T0401
 (上段：前回 下段：今回)

名 称	数 量	単 位	単 価	金 額	摘 要
(CB422510) 歩車道境界ブロック	6	m			第0025号単価表
(WB821430) 蓋版	10	枚			第0026号単価表
(UZG218040) 継手ブロック 角1-1	10	個			
(SJ1010) ます基礎工(人力) セミフラット・切下げ	10	基			第0027号単価表
(CD240010) コンクリート	0.21	m ³			第0029号単価表
(CD240010) コンクリート	1.64	m ³			第0012号単価表
(CB240210) 型枠	1.3	m ²			第0030号単価表
(CB240210) 型枠	17.28	m ²			第0013号単価表
(SJ1000) ます設置工(コンクリート製) 雨水角1号ます	10	基			第0031号単価表
(ZS3000004) 諸雑費(まるめ)	1	式			
合 計					
	1	基			整数止め切捨て 円/基

第0040号 単価表
 SJ0090 マウンドアップ 柵
 h=0.4~0.6m

10 基 当り
 適用年版 T0401
 (上段：前回 下段：今回)

名 称	数 量	単 位	単 価	金 額	摘 要
(CB422510) 歩車道境界ブロック	6	m			第0033号単価表
(WB821430) 蓋版	10	枚			第0026号単価表
(UZG218040) 継手ブロック 角1-1	10	個			
(SJ1020) ます基礎工(人力) マウンドアップ・セイフティ	10	基			第0034号単価表
(CD240010) コンクリート	0.21	m ³			第0029号単価表
(CD240010) コンクリート	1.43	m ³			第0012号単価表
(CB240210) 型枠	1.3	m ²			第0030号単価表
(CB240210) 型枠	14.61	m ²			第0013号単価表
(SJ1000) ます設置工(コンクリート製) 雨水角1号ます	10	基			第0031号単価表
(ZS3000004) 諸雑費(まるめ)	1	式			
合 計					
	1	基			整数止め切捨て 円/基

第0041号 単価表
 SJ0130 切下げ用柵
 h=0.4~0.6m

10 基 当り
 適用年版 T0401
 (上段：前回 下段：今回)

名 称	数 量	単 位	単 価	金 額	摘 要
(CB422510) 歩車道境界ブロック	6	m			第0036号単価表
(WB821430) 蓋版	10	枚			第0026号単価表
(UZG218040) 継手ブロック 角1-1	10	個			
(SJ1010) ます基礎工(人力) セミフラット・切下げ	10	基			第0027号単価表
(CD240010) コンクリート	0.21	m ³			第0029号単価表
(CD240010) コンクリート	1.43	m ³			第0012号単価表
(CB240210) 型枠	1.3	m ²			第0030号単価表
(CB240210) 型枠	15.97	m ²			第0013号単価表
(SJ1000) ます設置工(コンクリート製) 雨水角1号ます	10	基			第0031号単価表
(ZS3000004) 諸雑費(まるめ)	1	式			
合 計					
	1	基			整数止め切捨て 円/基

第0042号 単価表 機労材構成比情報
CB410260 表層(車道・路肩部)

1 m2 当り
適用年版 T0401

名称 / 規格	東京単価	構成比	地区単価	明細情報	摘要
振動ローラ(舗装用)[ハッドカイト式] 運転質量0.5~0.6t	M000804001		【損料】		M000804001
振動コンパクタ[前進型] 機械質量40~60kg	M000807001		【損料】		M000807001
特殊作業員	R0101				R0101
普通作業員	R0102				R0102
土木一般世話役	R0125				R0125
再生アスファルト混合物 再生粗粒度アスコン(20)小型車割増	ZP41000030				Y001102000 -00015
アスファルト乳剤 PK-4 タックコート用	Z004130003				Z004130003
ガソリン レギュラー	Z006704001				Z006704001
軽油 1.2号	Z006702002				Z006702002
標準単価		積算単価			
	1 m2	当り		円/m2	
条件名称	入力値	条件	値		
J01 平均幅員	1	1.4m未満(仕上厚50mm以下)			
J02 1層当平均仕上厚 50mm以下	50	50 mm			
J03 1層当平均仕上厚 50mm超70mm以下		mm			
J04 1層当平均仕上厚 70mm以下		mm			
J05 材料	35	各種(2.30以上2.40t/m3未満)			
J06 瀝青材料種類	1	タックコート PK-4			
J07 費用の内訳	1	全ての費用			

第0043号 単価表 機労材構成比情報
CB410240 基層(車道・路肩部)

1 m2 当り
適用年版 T0401

名称 / 規格	東京単価	構成比	地区単価	明細情報	摘要
振動ローラ(舗装用)[ハッドカイト式] 運転質量0.5~0.6t	M000804001		【損料】		M000804001
振動コンパクタ[前進型] 機械質量40~60kg	M000807001		【損料】		M000807001
特殊作業員	R0101				R0101
普通作業員	R0102				R0102
土木一般世話役	R0125				R0125
再生アスファルト混合物 再生粗粒度アスコン(20)小型車割増	ZP41010020				Y001102000 -00015
アスファルト乳剤 PK-4 タックコート用	Z004130003				Z004130003
ガソリン レギュラー	Z006704001				Z006704001
軽油 1.2号	Z006702002				Z006702002
標準単価		積算単価			
	1 m2	当り		円/m2	
条件名称	入力値	条件値			
J01 平均幅員	1	1.4m未満(仕上厚50mm以下)			
J02 1層当平均仕上厚 50mm以下	50	50 mm			
J03 1層当平均仕上厚 50mm超70mm以下		mm			
J04 1層当平均仕上厚 70mm以下		mm			
J05 材料	35	各種(2.30以上2.40t/m3未満)			
J06 瀝青材料種類	1	タックコート PK-4			
J07 費用の内訳	1	全ての費用			

第0044号 単価表 機労材構成比情報
CB410040 上層路盤(車道・路肩部)

1 m2 当り
適用年版 T0401

名称 / 規格	東京単価	構成比	地区単価	明細情報	摘要
振動ローラ(舗装用)[ハッドカイト式] 運転質量0.5~0.6t	M000804001		【損料】		M000804001
振動コンパクタ[前進型] 機械質量40~60kg	M000807001		【損料】		M000807001
特殊作業員	R0101				R0101
普通作業員	R0102				R0102
土木一般世話役	R0125				R0125
再生アスファルト混合物(安定処理材) 再生瀝青安定処理材(40)小型車割増	ZP41060021				Y001102000 -00016
アスファルト乳剤 PK-3 プライムコート用	Z004130002				Z004130002
ガソリン レギュラー	Z006704001				Z006704001
軽油 1.2号	Z006702002				Z006702002
標準単価		積算単価			
	1 m2	当り		円/m2	
条件名称	入力値	条件値			
J01 材料	5	路盤材(瀝青安定処理材各種)			
J02 平均幅員	2	1.4m未満(仕上厚50mm超100mm以下			
J03 1層当平均仕上厚 50mm以下		mm			
J04 1層当平均仕上厚50mm超100mm以下	100	100 mm			
J05 1層当平均仕上厚 100mm以下		mm			
J06 全仕上り厚(実数入力)		mm			
J08 瀝青材料種類	2	プライムコート PK-3			

第0044号 単価表 機労材構成比情報
 CB410040 上層路盤(車道・路肩部)

1 m2 当り
 適用年版 T0401

J09 費用の内訳 1 全ての費用

第0045号 単価表
 SJ10000 下層路盤
 t=20cm RC-40

10 m2 当り
 適用年版 T0401
 (上段：前回 下段：今回)

名 称	数 量	単 位	単 価	金 額	摘 要
(CB210410) 埋戻し	2	m3			第0016号単価表
(Z002122003) 再生クラッシュラン RC-40	2.52	m3			
(ZS3000004) 諸雑費(まるめ)	1	式			
合 計					
	1	m2			整数止め切捨て 円/m2

第0046号 単価表
WB810760 防護柵(横断・転落防止柵)設置工

100 m 当り
適用年版 T0401

名 称	数 量	単 位	単 価	金 額	摘 要
(Q001154004) 横断・転落防止柵設置工ブロック建込用 ビーム式・パネル式	100	m			[1]
(Y001191000) -00001 横断防止柵(標準品、指定色品)3m H=0.8m 3段ビーム 2.3*42.7 (C)	100	m			[1]
(ZS3000004) 諸雑費(まるめ) Σ [1]	1	式			
合 計					
	1	m			円/m
条 件 名 称	入 力 値		条 件 値		
J01 施工区分	2		プレキャストコンクリートブロック建込		
J02 防護柵種類	1		ビーム式・パネル式		
J03 支柱間隔	4		3m		
J05 施工規模による加算	4		100m未満		
J07 夜間作業の補正	1		無		

第0047号 単価表
WB810770 防護柵(横断・転落防止柵)撤去工

100 m 当り
適用年版 T0401

名 称	数 量	単 位	単 価	金 額	摘 要
(Q001166004) 横断・転落防止柵撤去工ブロック建込用 ビーム式・パネル式	100	m			[1]
(ZS3000004) 諸雑費(まるめ) Σ [1]	1	式			
合 計					
	1	m			円/m
条 件 名 称	入 力 値		条 件 値		
J01 施工区分	2		プレキャストコンクリートブロック建込		
J02 防護柵種類	1		ビーム式・パネル式		
J03 支柱間隔	4		3m		
J04 時間的制約を受ける場合の補正	1		無		
J05 夜間作業の補正	1		無		

第0048号 単価表
WB253610 敷鉄板設置・撤去

100 m2 当り
適用年版 T0401

名 称	数 量	単 位	単 価	金 額	摘 要
(R0125) 土木一般世話役		人			[1]
(R0106) とび工		人			[1]
(R0102) 普通作業員		人			[1]
(WK250590) パッキン(クローラ型)運転		日			第0049号単価表 [1]
(ZS8000004) 諸雑費(率+まるめ) Σ [1] * 0.01	1	式			
合 計					
	1	m2			円/m2
条 件 名 称	入 力 値		条 件 値		
J01 作業区分	3		設置・撤去		

第0049号 単価表
 WK250590 ハックホ(クローラ型)運転

1 日 当り
 適用年版 T0401

名 称	数 量	単 位	単 価	金 額	摘 要
(R0114) 運転手(特殊)		人			[1]
(Z006702002) 軽油 1.2号		L			[1]
(L001010004) ハックホ(クローラ) [標準・クレーン機能付き] 山積0.8m ³ (平積0.6m ³)2.9t吊		日	【賃料】		[1]
(ZS3000004) 諸雑費(まるめ) Σ [1]	1	式			
合 計					
	1	日			円/日

第0050号 単価表
D251930 敷鉄板賃料

1 枚 当り
適用年版 T0401

名 称	数 量	単 位	単 価	金 額	摘 要
(L002412002) 敷き鉄板賃料 22×1524×3048 90日以内	52	枚	【賃料】		[1]
(Z006754001) 整備費(敷鉄板) 22×1524×3048	1	枚			[1]
(ZS3000004) 諸雑費(まるめ) Σ [1]	1	式			
合 計					
	1	枚			円/枚
条 件 名 称		入 力 値		条 件 値	
J01 敷鉄板の種類	1		22×1,524×3,048		
J02 供用月当り賃料区分	1		供用日数1~90日		
J03 供用日数(日)(実数入力)	52		52 日		
J04 整備費の有無	2		有		
J05 不足弁償金の有無	1		無		
J06 不足弁償金数量(実数入力)			t/枚		

第0051号 単価表
WB010212 交通誘導警備員B

1 人日 当り
適用年版 T0401

名 称	数 量	単 位	単 価	金 額	摘 要
(R0804) 交通誘導警備員B		人			[1]
(ZS3000004) 諸雑費(まるめ) Σ [1]	1	式			
合 計					
	1	人日			円/人日

第0052号 単価表
WB824010 構造物とりこわし

1 m3 当り
適用年版 T0401

名 称	数 量	単 位	単 価	金 額	摘 要
(Q001611008) 鉄筋構造物 昼間 人力施工 制約無	1	m3			[1]
(ZS3000004) 諸雑費(まるめ) Σ [1]	1	式			
合 計					
	1	m3			円/m3
条 件 名 称	入 力 値		条 件 値		
J01 構造物区分	2		鉄筋構造物		
J02 工法区分	2		人力施工		
J03 時間的制約の有無	1		無し		
J04 夜間作業の有無	1		無し		

名称 / 規格	東京単価	構成比	地区単価	明細情報	摘要
コンクリートカッタ[ハキューム式・湿式] 切削深20cm級 フレート径φ56cm	M001161010		【損料】		M001161010
特殊作業員	R0101				R0101
土木一般世話役	R0125				R0125
普通作業員	R0102				R0102
コンクリートカッタ (フレート) 径22インチ	Z006540003				Z006540003
ガソリン レキユラー	Z006704001				Z006704001
標準単価		積算単価			
	1 m	当り		円/m	
条件名称	入力値		条件値		
J01 舗装版種別	1		アスファルト舗装版		
J02 アスファルト舗装版厚	1		15cm以下		
J05 費用の内訳	1		全ての費用		

名称 / 規格	東京単価	構成比	地区単価	明細情報	摘要
空気圧縮機[可搬式・エンジン駆動・スクェ型] 吐出量3.5～3.7m3/min	L001090003		【賃料】		L001090003
さく岩機(コンクリートブレイカ) 20kg級	M000603016		【損料】		M000603016
特殊作業員	R0101				R0101
普通作業員	R0102				R0102
軽油 1.2号	Z006702002				Z006702002
標準単価		積算単価			
	1 m2	当り		円/m2	
条件名称	入力値	条件値			
J01 舗装版種別	1	アスファルト舗装版			
J02 障害等の有無	2	有り			
J04 舗装版厚	5	4cm以下			
J06 積込作業の有無	1	有り			
J07 費用の内訳	1	全ての費用			

名称 / 規格	東京単価	構成比	地区単価	明細情報	摘要
空気圧縮機[可搬式・エンジン駆動・スクレ型] 吐出量3.5～3.7m3/min	L001090003		【賃料】		L001090003
さく岩機(コンクリートブレイカ) 20kg級	M000603016		【損料】		M000603016
特殊作業員	R0101				R0101
普通作業員	R0102				R0102
軽油 1.2号	Z006702002				Z006702002
標準単価		積算単価			
	1 m2	当り		円/m2	
条件名称	入力値	条件値			
J01 舗装版種別	1	アスファルト舗装版			
J02 障害等の有無	2	有り			
J04 舗装版厚	6	4cmを超え10cm以下			
J06 積込作業の有無	1	有り			
J07 費用の内訳	1	全ての費用			

第0056号 単価表 機労材構成比情報
CB210030 床掘り

1 m3 当り
適用年版 T0401

名称 / 規格	東京単価	構成比	地区単価	明細情報	摘要
普通作業員					R0102
	R0102				
標準単価		積算単価			
	1 m3	当り		円/m3	
条件名称	入力値		条件値		
J01 土質	1	土砂			
J02 施工方法	6	現場制約あり			

第0057号 単価表 機労材構成比情報
CB010410 現場発生品・支給品運搬

1 回 当り
適用年版 T0401

名称 / 規格	東京単価	構成比	地区単価	明細情報	摘要
トラック[クレーン装置付]			【損料】		M000302009
ベ-トラック2t級 吊能力2.0t	M000302009				
運転手(特殊)					R0114
	R0114				
普通作業員					R0102
	R0102				
軽油					Z006702002
1.2号	Z006702002				
標準単価		積算単価			
	1 回	当り		円/回	
条件名称	入力値		条件値		
J01 トラック機種	1	クレーン装置付2t級2t吊			
J02 片道運搬距離(km)	4	14.0km以下			
J03 1回当り平均積載質量(t)	4	0.3t超0.5t以下			

名 称 / 規 格	東 京 単 価	構 成 比	地 区 単 価	明 細 情 報	摘 要
トラック[クレーン装置付]			【損料】		M000302009
ベ-ストトラック2t級 吊能力2.0t	M000302009				
運転手(特殊)					R0114
	R0114				
普通作業員					R0102
	R0102				
軽油					Z006702002
1.2号	Z006702002				
標準単価		積算単価			
	1 回	当り		円/回	
条 件 名 称	入 力 値		条 件 値		
J01 トラック機種	1		クレーン装置付2t級2t吊		
J02 片道運搬距離(km)	4		14.0km以下		
J03 1回当り平均積載質量(t)	6		0.8t超1.1t以下		

第0059号 単価表 機労材構成比情報
CB210110 土砂等運搬

1 m3 当り
適用年版 T0401

名称 / 規格	東京単価	構成比	地区単価	明細情報	摘要
ダンプトラック[オンロード・ディーゼル]			【損料】		M000301001
2t積級	MP03010010				
運転手(一般)					R0115
	R0115				
軽油					Z006702002
1.2号	Z006702002				
標準単価		積算単価			
	1 m3	当り		円/m3	
条件名称	入力値		条件値		
J01 土砂等発生現場	3		現場制約あり		
J02 積込機種・規格	7		人力		
J03 土質	1		土砂(岩塊・玉石混り土含む)		
J04 DID区間の有無	2		有り		
J18 運搬距離(km)(DID区間有)	11		10.5km以下		

第0060号 単価表
SJ0020 舗装版切断濁水処理工(単)

1 式 当り
適用年版 T0401
(上段:前回 下段:今回)

名称	数量	単位	単価	金額	摘要
(Z132543710) 舗装版切断濁水処分費(東部地区) アスファルト舗装版	0.203	m3			
(Z132542700) 舗装版切断濁水運搬費 ダンプトラック2t積級	1	回			
合計					
	1	式			整数止め切捨て 円/式

第0061号 単価表
 SJ0300 歩道側側溝蓋替え

10 m 当り
 適用年版 T0401

(上段：前回 下段：今回)

名 称	数 量	単 位	単 価	金 額	摘 要
(CD240010) コンクリート	1.118	m ³			第0012号単価表
(CB240210) 型枠	3.112	m ²			第0013号単価表
(WB821430) 蓋版	2.5	枚			第0062号単価表
(SJ9170) 現場打甲蓋 L=3.0m GUF7-240 図2-13-7(1)	2.5	枚			第0063号単価表
(ZS3000004) 諸雑費(まるめ)	1	式			
合 計					
	1	m			整数止め切捨て 円/m

名 称	数 量	単 位	単 価	金 額	摘 要
(Q001367001) 蓋版コンクリート・鋼製 昼間 40kg以下 制約無	100	枚			[1]
(Y000301000) -00010 グレーチング溝蓋 240用 T-14 嵩上 細目・滑止・ゴム付995*330*85	100	枚			[1]
(ZS3000004) 諸雑費(まるめ) Σ [1]	1	式			
合 計					
	1	枚			円/枚
条 件 名 称	入 力 値		条 件 値		
J01 作業区分	1		据付け		
J02 夜間作業の有無	1		無し		
J03 蓋版の種類	5		蓋版(各種)		
J05 規格・仕様区分	1		40kg/枚以下		
J06 時間的制約の有無	1		無し		
J07 施工箇所における補正	1		無し		

第0063号 単価表
 SJ9170 現場打甲蓋 L=3.0m
 GUF7-240 図2-13-7(1)

10 枚 当り
 適用年版 T0401
 (上段：前回 下段：今回)

名 称	数 量	単 位	単 価	金 額	摘 要
(CD240010) コンクリート	0.789	m ³			第0064号単価表
(UZD000010) ノンアスベストフレキシブル板 (240用) 6×290×2000mm	15	枚			
(WB810010) 鉄筋工[市場単価]	0.11	t			第0065号単価表
(CB240210) 型枠	0.561	m ²			第0013号単価表
(ZS3000004) 諸雑費(まるめ)	1	式			
合 計					
	1	枚			整数止め切捨て 円/枚

名称 / 規格	東京単価	構成比	地区単価	明細情報	摘要
普通作業員	R0102				R0102
特殊作業員	R0101				R0101
土木一般世話役	R0125				R0125
生コンクリート(高炉) 24-8-25(20) W/C指定無し	Z002012005				Z120300400
標準単価		積算単価			
	1 m3	当り		円/m3	
条件名称	入力値	条件値			
J01 構造物種別	2	小型構造物			
J02 打設工法	4	人力打設			
J03 コンクリート規格	10	高炉セメント B24-8 W/C指定無し			
J05 養生工の種類	2	一般養生			
J07 現場内小運搬の有無	2	無し			
J13 費用の内訳	1	全ての費用			
J14 生コンクリート割増の有無	2	有り			
J15 生コン小型車割増額(実数入力)	3,000	3000 円/m3			
J16 生コンその他割増額(実数入力)	0	0 円/m3			

第0065号 単価表
WB810010 鉄筋工[市場単価]

1 t 当り
適用年版 T0401

名 称	数 量	単 位	単 価	金 額	摘 要
(Z001102008) 鉄筋コンクリート用棒鋼 SD295 D10	1.03	t			[1]
(Q001001002) 鉄筋工 加工・組立共 一般構造物	1	t			[1]
(ZS3000004) 諸雑費(まるめ) Σ [1]	1	式			
合 計					
	1	t			円/t
条 件 名 称	入 力 値		条 件 値		
J01 鉄筋材料規格・径	1		SD295 D10		
J02 規格・仕様区分	1		一般構造物		
J03 施工規模	2		10t未満		
J04 時間的制約を受ける場合の補正	2		無		
J05 夜間作業補正	2		無		
J06 トンネル内作業の補正	2		無		
J07 法面作業の補正	2		無		
J08 太径鉄筋補正	1		補正無(鉄筋割合10%未満含む)		
J09 構造物種別による補正	1		補正無(一般構造物)		

第0066号 単価表
 SJ0200 集水柵(嵩上げ)

1 基 当り
 適用年版 T0401
 (上段：前回 下段：今回)

名 称	数 量	単 位	単 価	金 額	摘 要
(CD240010) コンクリート	0.066	m3			第0012号単価表
(CB240210) 型枠	0.993	m2			第0013号単価表
(WB821430) 蓋版	1	枚			第0067号単価表
(ZS3000004) 諸雑費(まるめ)	1	式			
合 計					
	1	基			整数止め切捨て 円/基

名 称	数 量	単 位	単 価	金 額	摘 要
(Q001367001) 蓋版コンクリート・鋼製 昼間 40kg以下 制約無	100	枚			[1]
(Q001367001) 蓋版コンクリート・鋼製 昼間 40kg以下 制約無	100	枚			[1]
(ZS3000004) 諸雑費(まるめ) Σ [1]	1	式			
合 計					
	1	枚			円/枚
条 件 名 称	入 力 値		条 件 値		
J01 作業区分	3		再利用撤去・据付け		
J02 夜間作業の有無	1		無し		
J03 蓋版の種類	5		蓋版(各種)		
J05 規格・仕様区分	1		40kg/枚以下		
J06 時間的制約の有無	1		無し		
J07 施工箇所における補正	1		無し		

第0068号 単価表
DKG01970 取付管布設及び支管取付工（市場単価）

1 箇所 当り
適用年版 T0401

名 称	数 量	単 位	単 価	金 額	摘 要
(QKG2000300) 取付管布設及び支管取付工(材工共) 管径150〔秋号〕	1	箇所	16,643		[1]
(ZS3000004) 諸雑費(まるめ) Σ[1]	1	式			
合 計					
	1	箇所			円/箇所
条 件 名 称	入 力 値	条 件 値			
J01 規格・仕様	3	管径 150mm			
J02 施工規模	1	5箇所以上			
J03 時間的制約を受ける場合の補正	2	無			
J04 夜間作業の補正	2	無			
J05 取付管長が3m未満の場合の補正	1	有			
J06 取付管長が5m以上12m未満の補正	2	無			
J07 本管の材質がコンクリート製・陶製の場合の補正	1	有			
J08 可とう性支管の加算	2	無			

第0069号 単価表 機劣材構成比情報
CB410261 表層(歩道部)

1 m2 当り
適用年版 T0401

名称 / 規格	東京単価	構成比	地区単価	明細情報	摘要
振動ローラ(舗装用)[ハットカイト式] 運転質量0.5~0.6t	M000804001		【損料】		M000804001
振動コンパクタ[前進型] 機械質量40~60kg	M000807001		【損料】		M000807001
特殊作業員	R0101				R0101
普通作業員	R0102				R0102
土木一般世話役	R0125				R0125
再生アスファルト混合物 再生密粒度アスコン(13)小型車割増	ZP41010040				Y001102000 -00017
アスファルト乳剤 PK-3 プライムコート用	Z004130002				Z004130002
ガソリン レギュラー	Z006704001				Z006704001
軽油 1.2号	Z006702002				Z006702002
標準単価		積算単価			
	1 m2	当り		円/m2	
条件名称	入力値	条件値			
J01 平均幅員	1	1.4m未満(仕上厚50mm以下)			
J02 1層当平均仕上厚 50mm以下	30	30 mm			
J03 1層当平均仕上厚 50mm超70mm以下		mm			
J04 1層当平均仕上厚 70mm以下		mm			
J05 材料	22	各種(2.20以上2.30t/m3未満)			
J06 瀝青材料種類	2	プライムコート PK-3			
J07 費用の内訳	1	全ての費用			

第0070号 単価表
 SJ11000 下層路盤
 t=17cm RC-40

10 m2 当り
 適用年版 T0401
 (上段：前回 下段：今回)

名 称	数 量	単 位	単 価	金 額	摘 要
(CB210410) 埋戻し	1.7	m3			第0016号単価表
(Z002122003) 再生クラッシュアレン RC-40	2.142	m3			
(ZS3000004) 諸雑費(まるめ)	1	式			
合 計					
	1	m2			整数止め切捨て 円/m2

第0071号 単価表
 SJ11010 下層路盤
 t=7cm RC-40

10 m2 当り
 適用年版 T0401
 (上段：前回 下段：今回)

名 称	数 量	単 位	単 価	金 額	摘 要
(CB210410) 埋戻し	0.7	m3			第0016号単価表
(Z002122003) 再生クラッシュアレン RC-40	0.882	m3			
(ZS3000004) 諸雑費(まるめ)	1	式			
合 計					
	1	m2			整数止め切捨て 円/m2

第0072号 単価表
WB812190 標識柱・基礎撤去(路側式)

1 基 当り
適用年版 T0401

名 称	数 量	単 位	単 価	金 額	摘 要
(Q001220001) 標識柱・基礎撤去(路側式) 単柱式φ60.5～φ101.6	1	基			[1]
(ZS3000004) 諸雑費(まるめ) Σ[1]	1	式			
合 計					
	1	基			円/基
条 件 名 称	入 力 値		条 件 値		
J01 形式	1		単柱式(基礎含む)		
J02 施工規模加算	3		2基以下		
J03 時間的制約を受ける場合の補正	1		無		
J04 夜間作業の補正	1		無		

第0073号 単価表
WB812110 標識柱・基礎設置(路側式)

1 基 当り
適用年版 T0401

名 称	数 量	単 位	単 価	金 額	摘 要
(Q001200005) 標識柱・基礎設置(路側式) 単柱式 メッキ+塗装 φ60.5	1	基			[1]
(Y001171002) -00012 道路標識柱 路側式用	1	基			[1]
(ZS3000004) 諸雑費(まるめ) Σ [1]	1	式			
合 計					
	1	基			円/基
条 件 名 称	入 力 値		条 件 値		
J01 柱の規格	1		単柱式(基礎含む)φ60.5		
J02 施工規模加算	3		2基以下		
J03 時間的制約を受ける場合の補正	1		無		
J04 夜間作業の補正	1		無		
J05 曲げ支柱加算	1		無		
J06 柱の材料費の計上	2		無		
J07 塗装仕様	2		下地面鉛メッキ+静電粉体塗装(白色)		

第0074号 単価表 機労材構成比情報
CB433510 側溝清掃(人力清掃工)

1 m 当り
適用年版 T0401

名 称 / 規 格	東 京 単 価	構 成 比	地 区 単 価	明 細 情 報	摘 要
普通作業員	R0102				R0102
土木一般世話役	R0125				R0125
標準単価		積算単価			
	1 m	当り		円/m	
条 件 名 称	入 力 値		条 件 値		
J01 側溝蓋規格	1		無蓋		

第0075号 単価表 機労材構成比情報
CB433710 柵清掃(人力清掃工)

1 箇所 当り
適用年版 T0401

名称 / 規格	東京単価	構成比	地区単価	明細情報	摘要
普通作業員					R0102
	R0102				
標準単価		積算単価			
	1 箇所	当り		円/箇所	
条件名称	入力値		条件値		
J01 蓋の有無及び土砂厚	2		有蓋 25cm以上		

第0076号 単価表
WE210900 道路照明灯撤去

10 基 当り
適用年版 T0401

名称	数量	単位	単価	金額	摘要
(R0201) 電工		人			[1]
(R0102) 普通作業員		人			[1]
(L001120001) トラックレン[油圧伸縮ｼﾌﾞ型] 4.9t吊		日	【賃料】		[1]
(ZS3000004) 諸雑費(まるめ) Σ [1]	1	式			
合計					
	1	基			円/基
条件名称	入力値		条件値		
J01 作業区分	1		GL8~12m 重量350kg以下		
J02 トラックレンの深夜割増の区分	1		割増なし		

第0077号 単価表
WE211500 照明器具取付

10 台 当り
適用年版 T0401

名 称	数 量	単 位	単 価	金 額	摘 要
(R0201) 電工		人			[1]
(R0102) 普通作業員		人			[1]
(K0433002) 高所作業車[トラック架装・伸縮ブーム]バスケット型 12		時間			第0078号単価表 [1]
(ZS3000004) 諸雑費(まるめ) Σ [1]	1	式			
合 計					
	1	台			円/台
条 件 名 称	入 力 値		条 件 値		
J01 作業種別	1	照明器具取付			
J02 作業内容による補正	2	撤去(不使用)			
J03 高所作業車の持込貸与の区分	1	持込			

第0078号 単価表
 K0433002 高所作業車[トラック架装・伸縮ブーム]バスケット型 12m×200kg×2名

1 時間 当り
 適用年版 T0401

名 称	数 量	単 位	単 価	金 額	摘 要
(R0114) 運転手(特殊)		人			
(Z006702002) 軽油 1.2号		L			
(M000433002) 高所作業車[トラック架装・伸縮ブーム] バスケット型 12m×200kg×2名		時間	【損料】		
(ZS3000004) 諸雑費(まるめ)	1	式			
合 計					
	1	時間			円/時間
条 件 名 称	入 力 値		条 件 値		
J01 機械使用条件コード	0		0		
J02 岩石割増しコード	1		岩石工の割増対象にしない		
J03 機械損耗部品補正	1		普通		
J04 供用日当り運転時間	0		0 時間		
J05 交替制による割増し	1		交替制を適用しない		
J06 異常補正	0		0		
J07 基礎価格補正	1		しない		
J08 輸送補正	1		しない		
J09 運転日当り運転時間	0		0 時間		

第0079号 単価表
WE211100 自動点滅器取付(ホ-ル取付)

10 個 当り
適用年版 T0401

名 称	数 量	単 位	単 価	金 額	摘 要
(R0201) 電工		人			[1]
(ZS3000004) 諸雑費(まるめ) Σ [1]	1	式			
合 計					
	1	個			円/個
条 件 名 称		入 力 値		条 件 値	
J01 作業種別		1		自動点滅器(ホ-ル取付)	
J02 作業内容による補正		2		撤去(不使用)	

第0080号 単価表
SJ0030 仮覆工 1200*500*50

1 m 当り
適用年版 T0401
(上段:前回 下段:今回)

名 称	数 量	単 位	単 価	金 額	摘 要
(TJ0010) 鋼製マット設置 1200*500*50	1	m			
(TJ0020) 鋼製マット 1200*500*50 50kg/枚	2	枚			
(ZS3000004) 諸雑費(まるめ)	1	式			
合 計					
	1	m			整数止め切捨て 円/m

第0081号 単価表
 SJ9120 仮覆工 1500*500*50
 61kg/枚 設置、撤去回数2回

10 m 当り
 適用年版 T0401
 (上段：前回 下段：今回)

名 称	数 量	単 位	単 価	金 額	摘 要
(TU0001) 仮覆工 1500*500*50 61kg/枚 設置、撤去回数2回	10	m			
(TU0002) 鋼製マット 50mm(81kg/m2) 90日以内	225	m ²			10*1.5*供用15日
(TU0003) 修理費及び損耗費 (鋼製マット)	22.5	m ² /現			10*1.5*1/2*(2+1)
(ZS3000004) 諸雑費(まるめ)	1	式			
合 計					
	1	m			整数止め切捨て 円/m

第0082号 単価表
WB010020 仮設材等の運搬(鋼矢板、H形鋼、覆工板、敷鉄板等)

1 t 当り
適用年版 T0401

名 称	数 量	単 位	単 価	金 額	摘 要
(Z006810001) 基本運賃区分A 製品長12m以内 10kmまで	1	t			[1]
(ZS3000004) 諸雑費(まるめ) Σ [1]	1	式			
合 計					
	1	t			円/t
条 件 名 称		入 力 値		条 件 値	
J01 発注機関区分	1		関東・中部・近畿		
J02 片道運搬距離(実数入力)	10		10 km		
J03 片道運搬距離(実数入力)			km		
J04 製品長区分	1		12m以内		
J05 運搬割増率	4		各種(実数入力)		
J06 運搬割増率(実数入力)	0		0		
J07 その他の諸料金の有無	2		無		
J08 その他の諸料金(実数入力)			円/t		

第0083号 単価表
WB010030 仮設材等の積込み取卸し費

1 t 当り
適用年版 T0401

名 称	数 量	単 位	単 価	金 額	摘 要
(Z006800001) 積込み.取卸し費(仮設材等)	1	t			
合 計					
	1	t			円/t
条 件 名 称		入 力 値		条 件 値	
J01 作業区分	3		積込み、取卸し(片道分)		

登 録 単 価 一 覧 表

単価コード	名 称	単 位	適用年版	単 価	資源区分	管理費区分	摘 要
TJ0010	鋼製マット設置 1200*500*50	m	T0401	4,200	労務費	全間接費対象	見積り
TJ0020	鋼製マット 1200*500*50 50kg/枚	枚	T0401	25,300	資材単価	全間接費対象	部独自
TJ0040	スクラップ ヘビーH2	式	T0401	58,910	スクラップ 評価額		部独自
TU0001	仮覆工 1500*500*50 61kg/枚 設置、撤去回数2回	m	T0401	6,980	労務費	全間接費対象	見積り
TU0002	鋼製マット 50mm(81kg/m2) 90日以内	m2	T0401	42	仮設材単 価等	全間接費対象	部独自
TU0003	修理費及び損耗費(鋼製マット)	m 2/現	T0401	1,110	機械器具 損料	全間接費対象	部独自
Y000210000 -00003	生コンクリート(高炉) 18-8-25 (20) W/C指定無小型割増し	m 3	T0401	16,200	資材単価	全間接費対象	部独自
Y000283000 -00008	両面歩車道境界ブロック (B)180-230×250×600	個	T0401	1,650	資材単価	全間接費対象	部独自
Y000283000 -00009	セイフティブロック 直ブロック	個	T0401	2,610	資材単価	全間接費対象	部独自
Y000301000 -00010	グレーチング 溝蓋 240用 T-14 嵩上 細目・滑止・ゴム付995*330*85	枚	T0401	15,800	資材単価	全間接費対象	部独自
Y000301000 -00014	グレーチング 柵蓋 300*400用 T-25 110° 開閉 細目・滑止290*500*44	組	T0401	9,340	資材単価	全間接費対象	部独自
Y001102000 -00015	再生アスファルト混合物 再生粗粒度アスコン(20)小型車割増	t	T0401	11,750	資材単価	全間接費対象	部独自
Y001102000 -00016	再生アスファルト混合物(安定処理材) 再生瀝青安定処理材(40)小型車割増	t	T0401	11,550	資材単価	全間接費対象	部独自
Y001102000 -00017	再生アスファルト混合物 再生密粒度アスコン(13)小型車割増	t	T0401	11,950	資材単価	全間接費対象	部独自
Y001171002 -00012	道路標識柱 路側式用	基	T0401	7,090	資材単価	全間接費対象	部独自
Y001191000 -00001	横断防止柵(標準品、指定色品)3m H=0.8m 3段ビーム 2.3*42.7 (C)	m	T0401	4,670	資材単価	全間接費対象	部独自

本 工 事 内 訳 書 (補 助)

No. 1

工事区分 (LEVEL1)	工 種 (LEVEL2)	種 別 (LEVEL3)	細 別 (LEVEL4)	規 格 (LEVEL5)	単 位	数 位	数 量		摘 要 <small>〔条件入力情報〕</small>
							数量計算数量	積算数量	
道路改良					式	1	1.0	1	
	構造物撤去工				式	1	1.0	1	
		構造物取壊し工			式	1	1.0	1	
			コンクリート構造物取壊し		式	1	1.0	1	
				構造物とりこわし 無筋Co 人力	m3	1	30.6	30	
			舗装版切断		式	1	1.0	1	
				舗装版切断 As 15cmを超え30cm以下	m	1	284.6	284	
			舗装版破砕		式	1	1.0	1	
				舗装版破砕 As 15cmを超え30cm以下 障害有	m2	1	338.8	338	
	道路土工				式	1	1.0	1	
		作業土工			式	1	1.0	1	
			雨水枡床堀		式	1	1.0	1	
				床堀り 土砂 小規模	m3	1	21.0	21	
			雨水枡埋戻し		式	1	1.0	1	
				埋戻し RC-40 小規模	m3	1	11.7	11	
		残土処理工			式	1	1.0	1	
			土砂等運搬		式	1	1.0	1	
				土砂等運搬 BH0.28 土砂 4.2km	m3	1	6.4	6	
				土砂等運搬 BH0.28 土砂 2.3km	m3	1	14.6	14	
				殻運搬、舗装版破砕 As 4.2km 人力	m3	1	67.8	67	
				殻運搬、コンクリート(無筋・鉄筋) Co 4.2km 人力	m3	1	30.6	30	
			残土等処分		式	1	1.0	1	
				廃材処理料(東部地区) 路盤材	m3	1	7.7	7	
				建設発生土処分費 UCR	m3	1	17.5	17	
				廃材処理料(東部地区) As殻	m3	1	67.8	67	
				廃材処理料(東部地区) 無筋Co	m3	1	30.6	30	

本 工 事 内 訳 書 (補 助)

No. 2

工事区分 (LEVEL1)	工 種 (LEVEL2)	種 別 (LEVEL3)	細 別 (LEVEL4)	規 格 (LEVEL5)	単 位	数 位	数 量		摘 要 <small>(条件入力情報)</small>
							数量計算数量	積算数量	
			舗装版切断濁水処理工		式	1	1.0	1	
				舗装版切断濁水処理工	式	1	1.0	1	
				舗装版切断濁水運搬費 2t	回	1	1.0	1	
				舗装版切断濁水処分費 As	m3	0.001	1.3090	1.309	
	排水構造物工				式	1	1.0	1	
		現場打ちL型側溝			式	1	1.0	1	
			現場打ちL型側溝		式	1	1.0	1	
			A. L型側溝(セミフラット)		m	1	70.6	70	
			B. L型側溝(マウントアップ)		m	1	72.5	72	
			C. L型側溝(切下げ)		m	1	41.5	41	
			D. L型側溝(セイフティ)		m	1	9.8	9	
			E. L型側溝摺付け(セミフラット) 摺付用1本斜		m	1	1.8	1	
		集水樹工			m2	1	1.0	1	
			雨水樹		式	1	1.0	1	
			セミフラット樹 h=0.3~0.4		基	1	5.0	5	
			マウントアップ樹 h=0.3~0.4		基	1	3.0	3	
			切下げ用樹 h=0.3~0.4		基	1	4.0	4	
			セイフティロック樹 h=0.3~0.4		基	1	2.0	2	
			セミフラット樹 h=0.4~0.6		基	1	1.0	1	
			マウントアップ樹 h=0.4~0.6		基	1	2.0	2	
			切下げ用樹 h=0.4~0.6		基	1	2.0	2	
	舗装工				式	1	1.0	1	
		アスファルト舗装工			式	1	1.0	1	
			車道舗装 L型部+樹部		式	1	1.0	1	
			表層(車道・路肩部) L型部+樹部		m2	1	67.0	67	
			基層(車道・路肩部) L型部+樹部		m2	1	67.0	67	
			上層路盤(車道・路肩部) L型部+樹部		m2	1	67.0	67	
			下層路盤 樹部		式	1	1.0	1	
			下層路盤 t=20cm RC-40		m2	1	11.6	11	

本 工 事 内 訳 書 (補 助)

No. 3

工事区分 (LEVEL1)	工 種 (LEVEL2)	種 別 (LEVEL3)	細 別 (LEVEL4)	規 格 (LEVEL5)	単 位	数 位	数 量		摘 要 〔条件入力情報〕
							数量計算数量	積算数量	
	付帯工				式	1	1.0	1	
		付帯工			式	1	1.0	1	
			視覚障害者誘導標		式	1	1.0	1	
				視覚障害者誘導標(貼付型点字) 材公共 S<18㎡	m2	1	7.3	7	
			横断防止柵		式	1	1.0	1	
				横断防止柵 Gp1-S2	m	1	27.2	27	
				横断防止柵連数加算 Gp1-S2	連	1	1.0	1	
				横断防止柵撤去	m	1	27.2	27	
	仮設工				式	1	1.0	1	
		仮設工			式	1	1.0	1	
			仮覆工		式	1	1.0	1	
				敷鉄板設置・撤去	m2	1	54.0	54	
				敷鉄板賃料	枚	1	2.0	2	
		交通管理工			式	1	1.0	1	
			交通誘導警備員		式	1	1.0	1	
				交通誘導警備員B	人日	1	210.0	210	

本 工 事 内 訳 書 (共 通 仮 設 費 等)

工事区分 (LEVEL1)	工 種 (LEVEL2)	種 別 (LEVEL3)	細 別 (LEVEL4)	規 格 (LEVEL5)	単 位	数 位	数 量		摘 要 〔条件入力情報〕
							設計数量	積算数量	
		運搬費			式	1	1.0	1	
			仮設材運搬費		式	1	1.0	1	
				仮設材等の運搬 往路	t	0.1	1.60	1.6	
				仮設材等の積込み、取り卸し費 往路	t	0.1	1.60	1.6	
				仮設材等の運搬 復路	t	0.1	1.60	1.6	
				仮設材等の積込み、取り卸し費 復路	t	0.1	1.60	1.6	
		準備費			式	1	1.0	1	
			土砂検定費		式	1	1.0	1	
				土砂検定費(溶出28項目)	検体	1	1.0	1	

本 工 事 内 訳 書 (単独)

No. 4

工事区分 (LEVEL1)	工 種 (LEVEL2)	種 別 (LEVEL3)	細 別 (LEVEL4)	規 格 (LEVEL5)	単 位	数 位	数 量		摘 要 〔条件入力情報〕
							数量計算数量	積算数量	
道路改良					式	1	1.0	1	
	構造物撤去工				式	1	1.0	1	
		構造物取壊し工			式	1	1.0	1	
			コンクリート構造物取壊し		式	1	1.0	1	
				構造物とりこわし 無筋Co 人力	m3	1	3.0	3	
				構造物とりこわし 有筋Co 人力	m3	1	3.3	3	
			舗装版切断		式	1	1.0	1	
				舗装版切断 As 15cm以下	m	1	78.3	78	
				舗装版切断 As 15cmを超え30cm以下	m	1	27.4	27	
			舗装版破碎		式	1	1.0	1	
				舗装版破碎 As 4cm以下 障害有	m2	1	15.7	15	
				舗装版破碎 As 4cmを超え10cm以下 障害有	m2	1	6.8	6	
				舗装版破碎 15cmを超え30cm以下 障害有	m2	1	11.6	11	
	道路土工				式	1	1.0	1	
		作業土工			式	1	1.0	1	
			仮排水床堀		式	1	1.0	1	
				床堀り 土砂 小規模	m3	1	3.1	3	
			歩道側側溝床堀		式	1	1.0	1	
				床堀り 土砂 現場制約有	m3	1	1.3	1	
			仮排水管理戻し		式	1	1.0	1	
				埋戻し RC-40	m3	1	1.7	1	
			街路灯埋戻し		式	1	1.0	1	
				埋戻し RC-40	m3	1	2.3	2	

本 工 事 内 訳 書 (単独)

No. 5

工事区分 (LEVEL1)	工 種 (LEVEL2)	種 別 (LEVEL3)	細 別 (LEVEL4)	規 格 (LEVEL5)	単位	数値	数量		摘 要 <small>(条件入力情報)</small>
							数量計算数量	積算数量	
		残土処理工			式	1	1.0	1	
			土砂等運搬		式	1	1.0	1	
				現場発生品・支給品運搬					
				2t級2t吊 0.3t超0.5t以下 10km	回	1	1.0	1	
				現場発生品・支給品運搬					
				2t級2t吊 0.8t超1.1t以下 10km	回	1	1.0	1	
				土砂等運搬					
				BH0.28 土砂 4.2km	m3	1	3.4	3	
				土砂等運搬					
				BH0.28 土砂 2.3km	m3	1	1.0	1	
				土砂等運搬					
				人力 土砂 10km	m3	0.1	0.8	0.8	
				殻運搬、コンクリート(無筋・鉄筋)					
				Co 4.2km 人力	m3	1	6.3	6	
				殻運搬、舗装版破砕					
				As 4.2km 人力	m3	1	1.0	1	
			残土等処分						
					式	1	1.0	1	
				廃材処理料(東部地区)					
				路盤材	m3	1	4.1	4	
				建設発生土処分費					
				UCR	m3	1	1.2	1	
				産業廃棄物処分費					
				汚泥・汚水	m3	1	1.1	1	
				廃材処理料(東部地区)					
				As殻	m3	1	1.0	1	
				廃材処理料(東部地区)					
				無筋Co	m3	1	3.0	3	
				廃材処理料(東部地区)					
				有筋Co	m3	1	3.3	3	
			舗装版切断濁水処理工						
					式	1	1.0	1	
			舗装版切断濁水処理工						
					式	1	1.0	1	
			舗装版切断濁水運搬費						
				2t	回	1	1.0	1	
			舗装版切断濁水処分費						
				As	m3	0.001	0.2030	0.203	
	排水構造物工								
					式	1	1.0	1	
		側溝工							
					式	1	1.0	1	
			現場打ち側溝						
					式	1	1.0	1	
			歩道側側溝蓋替え						
					m	1	74.3	74	
		集水樹工							
					式	1	1.0	1	
			集水樹						
					式	1	1.0	1	
			集水樹(嵩上げ)						
					基	1	1.0	1	

本 工 事 内 訳 書 (単独)

No. 6

工事区分 (LEVEL1)	工 種 (LEVEL2)	種 別 (LEVEL3)	細 別 (LEVEL4)	規 格 (LEVEL5)	単 位	数 位	数 量		摘 要 〔条件入力情報〕
							数量計算数量	積算数量	
		仮排水工			式	1	1.0	1	
			仮排水管		式	1	1.0	1	
				取付管敷設及び支管取付工	箇所	1	19.0	19	
	舗装工				式	1	1.0	1	
		アスファルト舗装工			式	1	1.0	1	
			仮歩道舗装		式	1	1.0	1	
				表層(歩道部)	m2	1	253.5	253	
				下層路盤 t=17cm RC-40	m2	1	231.2	231	
				下層路盤 t=7cm RC-40	m2	1	22.3	22	
			下層路盤 仮排水部		式	1	1.0	1	
				下層路盤 t=20cm RC-40	m2	1	11.6	11	
	付帯工				式	1	1.0	1	
		付帯工			式	1	1.0	1	
			道路標識移設		式	1	1.0	1	
				標識柱・基礎撤去(路側式)	基	1	2.0	2	
				標識柱・基礎設置(路側式) (再利用)	基	1	2.0	2	
			排水構造物清掃工		式	1	1.0	1	
				側溝清掃(人力清掃工)	m	1	74.3	74	
				樹清掃(人力清掃工)	箇所	1	1.0	1	
			街路灯		式	1	1.0	1	
				道路照明灯撤去	基	1	13.0	13	
				照明器具取付 撤去	台	1	13.0	13	
				自動点滅器取付(ホール取付) 撤去	個	1	13.0	13	

本 工 事 内 訳 書 (単独)

No. 7

工事区分 (LEVEL1)	工 種 (LEVEL2)	種 別 (LEVEL3)	細 別 (LEVEL4)	規 格 (LEVEL5)	単 位	数 位	数 量		摘 要 〔条件入力情報〕
							数量計算数量	積算数量	
	仮設工				式	1	1.0	1	
		仮設工			式	1	1.0	1	
			仮覆工		式	1	1.0	1	
				仮覆工 1200*500*50					
				50kg/枚 設置のみ	m	1	9.0	9	
				仮覆工1500*500*50					
				61kg/枚 設置、撤去回数2回	m	1	18.0	18	
		交通管理工			式	1	1.0	1	
			交通誘導警備員		式	1	1.0	1	
				交通誘導警備員B	人日	1	52.0	52	

本 工 事 内 訳 書 (共通仮設費等)

工事区分 (LEVEL1)	工 種 (LEVEL2)	種 別 (LEVEL3)	細 別 (LEVEL4)	規 格 (LEVEL5)	単 位	数 位	数 量		摘 要 〔条件入力情報〕
							設計数量	積算数量	
		スクラップ評価額			式	1	1.0	1	
			スクラップ ヘビーH2		式	1	1.0	1	
				スクラップ スクラップ ヘビーH2	t	0.001	1.370	1.370	

数量計算書(補助)

整列用	工 種	数量計算	単位	数 量
1-1-1-1	構造物とりこわし 無筋Co 人力	撤去工数量表より	m3	30.6
1-1-2-1	舗装版切断 As 15cmを超え30cm以下	撤去工数量表より	m	284.6
1-1-3-1	舗装版破碎 As 15cmを超え30cm以下 障害有	撤去工数量表より	m2	338.8
2-1-1-1	床堀り 土砂 小規模	土工調書より 6.4+14.6	m3	21.0
2-1-2-1	埋戻し RC-40 小規模	土工調書より	m3	11.7
2-2-1-1	土砂等運搬 BH0.28 土砂 4.2km	土工調書より	m3	6.4
2-2-1-2	土砂等運搬 BH0.28 土砂 2.3km	土工調書より	m3	14.6
2-2-1-3	殻運搬、舗装版破碎 As 4.2km 人力	撤去工数量表より	m3	67.8
2-2-1-4	殻運搬、コンクリート(無筋・鉄筋) Co 4.2km 人力	撤去工数量表より	m3	30.6
2-2-2-1	廃材処理料(東部地区) 路盤材	土工調書より	m3	7.7
2-2-2-2	建設発生土処分費 UCR	土工調書より	m3	17.5
2-2-2-3	廃材処理料(東部地区) As殻	撤去工数量表より	m3	67.8
2-2-2-4	廃材処理料(東部地区) 無筋Co	撤去工数量表より	m3	30.6
2-2-3-1	舗装版切断濁水処理工		式	1.0
2-2-3-2	舗装版切断濁水運搬費 2t	撤去工数量表より	回	1.0
2-2-3-3	舗装版切断濁水処分費 As	撤去工数量表より	m3	1.3090
3-1-1-1	A.L型側溝(セミフラット)	排水構造物工数量表より 65.2+5.4	m	70.6

数量計算書(補助)

整列用	工 種	数量計算	単位	数 量
3-1-1-2	B.L型側溝(マウントアップ)	排水構造物工数量表より 65.3+7.2	m	72.5
3-1-1-3	C.L型側溝(切下げ)	排水構造物工数量表より	m	41.5
3-1-1-4	D.L型側溝(セイテイ)	排水構造物工数量表より	m	9.8
3-1-1-5	E.L型側溝摺付け(セミフラット) 摺付用1本斜	排水構造物工数量表より	m	1.8
3-2-1-1	セミフラット樹 h=0.3~0.4	排水構造物工数量表より	基	5.0
3-2-1-2	マウントアップ樹 h=0.3~0.4	排水構造物工数量表より	基	3.0
3-2-1-3	切下げ用樹 h=0.3~0.4	排水構造物工数量表より	基	4.0
3-2-1-4	セイテイフロック樹 h=0.3~0.4	排水構造物工数量表より	基	2.0
3-2-1-5	セミフラット樹 h=0.4~0.6	排水構造物工数量表より	基	1.0
3-2-1-6	マウントアップ樹 h=0.4~0.6	排水構造物工数量表より	基	2.0
3-2-1-7	切下げ用樹 h=0.4~0.6	排水構造物工数量表より	基	2.0
4-1-1-1	表層(車道・路肩部) L型部+樹部	舗装工数量表より 55.4+11.6	m ²	67.0
4-1-1-2	基層(車道・路肩部) L型部+樹部	舗装工数量表より 55.4+11.6	m ²	67.0
4-1-1-3	上層路盤(車道・路肩部) L型部+樹部	舗装工数量表より 55.4+11.6	m ²	67.0
4-1-2-1	下層路盤 t=20cm RC-40	舗装工数量表より	m ²	11.6
5-1-1-1	視覚障害者誘導標(貼付型点字) 材公共 S<18㎡	付帯工数量表より	m ²	7.3
5-1-2-1	横断防止柵 Gp1-S2	付帯工数量表より	m	27.2

数量計算書(補助)

整列用	工 種	数 量 計 算	単 位	数 量
5-1-2-2	横断防止柵連数加算 Gp1-S2	付帯工数量表より	連	1.0
5-1-2-3	横断防止柵撤去	撤去工数量表より	m	27.2
6-1-1-1	敷鉄板設置・撤去	仮設工数量表より	m ²	54.0
6-1-1-2	敷鉄板賃料	仮設工数量表より	枚	2.0
7-1-1-1	仮設材等の運搬 往路	仮設工数量表より	t	1.60
7-1-1-2	仮設材等の積込み、取り卸し費 往路	仮設工数量表より	t	1.60
7-1-1-3	仮設材等の運搬 復路	仮設工数量表より	t	1.60
7-1-1-4	仮設材等の積込み、取り卸し費 復路	仮設工数量表より	t	1.60
7-2-1-1	土砂検定費(溶出28項目)		検体	1.0

数量計算書(単独)

整列用	工 種	数量計算	単位	数 量
10-1-1-1	構造物とりこわし 無筋Co 人力	撤去工数量表より	m3	3.0
10-1-1-2	構造物とりこわし 有筋Co 人力	撤去工数量表より	m3	3.3
10-1-2-1	舗装版切断 As 15cm以下	撤去工数量表より	m	78.3
10-1-2-2	舗装版切断 As 15cmを超え30cm以下	撤去工数量表より	m	27.4
10-1-3-1	舗装版破碎 As 4cm以下 障害有	撤去工数量表より	m2	15.7
10-1-3-2	舗装版破碎 As 4cmを超え10cm以下 障害有	撤去工数量表より	m2	6.8
10-1-3-3	舗装版破碎 15cmを超え30cm以下 障害有	撤去工数量表より	m2	11.6
11-1-1-1	床掘り 土砂 小規模	土工調書より 2.1+1.0	m3	3.1
11-1-2-1	床掘り 土砂 現場制約有	土工調書より	m3	1.3
11-1-3-1	埋戻し RC-40	土工調書より	m3	1.7
11-1-4-1	埋戻し RC-40	土工調書より	m3	2.3
11-2-1-1	現場発生品・支給品運搬 2t級2t吊 0.3t超0.5t以下 10km	撤去工数量表より クレーン装置付2t級2t吊 0.3t超0.5t以下	回	1.0
11-2-1-2	現場発生品・支給品運搬 2t級2t吊 0.8t超1.1t以下 10km	撤去工数量表より クレーン装置付2t級2t吊 0.8t超1.1t以下	回	1.0
11-2-1-3	土砂等運搬 BH0.28 土砂 4.2km	土工調書より 2.1+1.3	m3	3.4
11-2-1-4	土砂等運搬 BH0.28 土砂 2.3km	土工調書より	m3	1.0
11-2-1-5	土砂等運搬 人力 土砂 10km	土工調書より0.7+0.1	m3	0.8
11-2-1-6	殻運搬、コンクリート(無筋・鉄筋) Co 4.2km 人力	撤去工数量表より	m3	6.3
11-2-1-7	殻運搬、舗装版破碎 As 4.2km 人力	撤去工数量表より	m3	1.0
11-2-2-1	廃材処理料(東部地区) 路盤材	土工調書より 2.5+1.6	m3	4.1
11-2-2-2	建設発生土処分費 UCR	土工調書より	m3	1.2
11-2-2-3	産業廃棄物処分費 汚泥・汚水	土工調書より 0.9+0.2	m3	1.1
11-2-2-4	廃材処理料(東部地区) As殻	撤去工数量表より	m3	1.0
11-2-2-5	廃材処理料(東部地区) 無筋Co	撤去工数量表より	m3	3.0

数量計算書(単独)

整列用	工 種	数 量 計 算	単 位	数 量
11-2-2-6	廃材処理料(東部地区) 有筋Co	撤去工数量表より	m3	3.3
11-2-3-1	舗装版切断濁水処理工		式	1.0
11-2-3-2	舗装版切断濁水運搬費 2t	撤去工数量表より	回	1.0
11-2-3-3	舗装版切断濁水処分費 As	撤去工数量表より	m3	0.2030
12-1-1-1	歩道側側溝蓋替え	排水構造物工数量表より	m	74.3
12-2-1-1	集水樹(嵩上げ)	排水構造物工数量表より	基	1.0
12-3-1-1	取付管敷設及び支管取付工	排水構造物工数量表より	箇所	19.0
13-1-1-1	表層(歩道部)	舗装工数量表より 208.0+23.2+22.3	m2	253.5
13-1-1-2	下層路盤 t=17cm RC-40	舗装工数量表より 208.0+23.2	m2	231.2
13-1-1-3	下層路盤 t=7cm RC-40	舗装工数量表より	m2	22.3
13-1-2-1	下層路盤 t=20cm RC-40	舗装工数量表より	m2	11.6
14-1-1-1	標識柱・基礎撤去(路側式)	付帯工数量表より	基	2.0
14-1-1-2	標識柱・基礎設置(路側式) (再利用)	14-1-1-1より	基	2.0
14-1-2-1	側溝清掃(人力清掃工)	撤去工数量表より	m	74.3
14-1-2-2	柵清掃(人力清掃工)	撤去工数量表より	箇所	1.0
14-1-3-1	道路照明灯撤去	撤去工数量表より	基	13.0
14-1-3-2	照明器具取付 撤去	道路照明灯撤去より	台	13.0
14-1-3-3	自動点滅器取付(ホ-ル取付) 撤去	道路照明灯撤去より	個	13.0
15-1-1-1	仮覆工 1200*500*50 50kg/枚 設置のみ	仮設工数量表より	m	9.0
15-1-1-2	仮覆工1500*500*50 61kg/枚 設置、撤去回数2回	仮設工数量表より	m	18.0
16-1-1-1	スクラップ スクラップ ヘビーH2	撤去工数量表より 0.47+0.9	t	1.37

撤去工数量表

細別	規格	計 算 式	数量	補単
舗装版切断		CAD求積		
	As t=4cm	L = 27.14 + 5.56 + 1.96 + 10.25 8.46 + 1.45 + 3.77 = 58.59 m		
	As t=5cm	L = 9.34 + 1.31 + 1.22 + 7.86 = 19.73 m		
	As t<15cm	= 78.32	78.3 m	単
	As t=20cm	L型側溝設置時		
		L = 65.20 + 5.40 + 1.80 + 65.30 7.20 + 41.50 + 9.80 = 196.20 m		
		柵控除 ※柵余堀り0.3*2=0.6		
	GL18	0.60 * 6 = -3.60 m2		
	GL4-200	0.60 * 5 = -3.00 m2		
	GL20	0.60 * 6 = -3.60 m2		
	GL8	0.60 * 2 = -1.20 m2		
		小計 = -11.40 m2		
		L型柵設置時		
		柵・仮排水工数量集計表より = 99.8 m		
	As t>15cm	計 = 284.6 m	284.6 m	補
		仮排水工設置時		
		柵・仮排水工数量集計表より = 27.4 m	27.4 m	単
舗装版破碎	t=4cm	CAD求積		
	As	A = 8.0 + 1.6 + 0.5 + 3.0 + 0.3 + 2.3 = 15.70 m2	15.7 m2	単
	t=5cm	切下げ部		
	As	A = 2.8 + 0.30 + 2.50 + 0.30 + 0.90 = 6.80 m2	6.8 m2	単
	t=20cm	L型側溝設置時		
	GL18	65.20 * 14.70 / 10.00 = 95.84 m2		補
	1本斜[車]	5.40 * 14.70 / 10.00 = 7.94 m2		補
	1本斜[歩]	1.80 * 14.70 / 10.00 = 2.65 m2		補
	GL4-200	65.30 * 13.50 / 10.00 = 88.16 m2		補
	3本斜	7.20 * 13.50 / 10.00 = 9.72 m2		補
	GL20	41.50 * 14.70 / 10.00 = 61.01 m2		補
	GL8	9.80 * 13.50 / 10.00 = 13.23 m2		補
		小計 = 278.55 m2		補
		柵控除 ※柵余堀り0.3*2=0.6		
	GL18	0.60 * 6 * 14.70 / 10.00 = -5.29 m2		補
	GL4-200	0.60 * 5 * 13.50 / 10.00 = -4.05 m2		補
	GL20	0.60 * 6 * 14.70 / 10.00 = -5.29 m2		補
	GL8	0.60 * 2 * 13.50 / 10.00 = -1.62 m2		補
		小計 = -16.25 m2		補
		L型柵設置時		
		柵・仮排水工数量集計表より 小計 = 32.50 m2		補
		新設L型-旧型L型間破碎		
		新設L型-旧型L型間全体CAD求積 = 88.10 m2		補
		柵控除・取付管 = -44.10 m2		補単[控除]
		小計 = 44.00 m2		補
		計 = 338.80 m2	338.8 m2	補
		取付管設置時		
		柵・仮排水工数量集計表より 計 = 11.60 m2	11.6 m2	単

L型側溝撤去	GL2-150	L	=	76.94 m	76.9 m	補
	GL2-50	L	=	56.74 m	56.7 m	補
	GL4-200	L	=	27.90 m	27.9 m	補
	GL6	L	=	17.44 m	17.4 m	補
	GL8	L	=	10.40 m	10.4 m	補
	GL18	L	=	6.62 m	6.6 m	補
L型樹撤去	PLM3-S1-6-n1	N	=	6 基	6 基	補
	PLM4-S2-6-n1	N	=	5 基	5 基	補
	PLM3-S2-6-n1	N	=	2 基	2 基	補
	MDブロック	N	=	2 基	2 基	補
	セイフティ	N	=	2 基	2 基	補
	セミフラット	N	=	1 基	1 基	補
L型樹蓋撤去	撤去	N	=	18 枚	18 枚	
	現場発生品		=	26.1(kg/枚)/1000*18	0.4698 t	0.470 t
	運搬			クレーン装置付2t級2t吊 0.3t超0.5t以下		1 回
	スクラップ評価					0.470 t
横断防止柵	撤去	L	=	27.2 m	27.2 m	補
	現場発生品		=	33.1(kg/m)/1000*27.2	0.9003 t	0.900 t
	運搬			クレーン装置付2t級2t吊 0.8t超1.1t以下		1 回
	スクラップ評価					0.900 t
街路灯撤去	撤去	N	=	13.0 基	13 基	単
	埋戻	V =		0.4 × 0.4 × 1.1 × 13.0 =	2.29 m3	2.3 m3
構造物取壊し	Co無筋					
	人力	L型側溝				
	GL2-150	V =		1.51 / 10 × 76.94 =	11.62 m3	補
	GL2-50	V =		1.35 / 10 × 56.74 =	7.66 m3	補
	GL4-200	V =		1.71 / 10 × 27.90 =	4.77 m3	補
	GL6	V =		1.47 / 10 × 17.44 =	2.56 m3	補
	GL8	V =		1.47 / 10 × 10.40 =	1.53 m3	補
	GL18	V =		2.03 / 10 × 6.62 =	1.34 m3	補
		L型樹				
	PLM3-S1-6-n1	V =		0.06 * 6.00 =	0.36 m3	補
	PLM4-S2-6-n1	V =		0.05 * 5.00 =	0.25 m3	補
	PLM3-S2-6-n1	V =		0.08 * 2.00 =	0.16 m3	補
	MDブロック	V =		0.07 * 2.00 =	0.14 m3	補
	セイフティ	V =		0.06 * 2.00 =	0.12 m3	補
	セミフラット	V =		0.10 * 1.00 =	0.10 m3	補
			計	=	30.61 m3	30.6 m3
						補

	Co無筋						
	人力	側溝縁					
		$V = 0.100 / 10 \times 74.30 = 0.74$	m3			単	
	道路照明灯	$V = 0.4 \times 0.4 \times 1.1$					
		$\times 13.0 = 2.29$	m3			単	
		計 = 3.03		3.0	m3	単	
	Co有筋						
	人力	甲蓋					
		$V = 0.440 / 10 \times 74.30 = 3.27$	m3	3.3	m3	単	
	舗装切断時濁水						
	As	$V = 0.04 \times 0.023 \times 58.59 = 0.0539$	m3			単	
		$V = 0.05 \times 0.023 \times 19.73 = 0.0227$	m3			単	
		計 = 0.0766	m3	0.077	m3	単	
		$V = 0.20 \times 0.023 \times 27.40 = 0.1260$	m3			単	
		計 = 0.1260	m3	0.126	m3	単	
		$V = 0.20 \times 0.023 \times 284.60 = 1.3092$	m3			補	
		計 = 1.3092	m3	1.309	m3	補	
	殻運搬	As殻					
		$V = 15.70 * 0.04 = 0.63$	m3			単	
		$V = 6.80 * 0.05 = 0.34$	m3			単	
		計 = 0.97	m3	1.0	m3	単	
		$V = 338.80 * 0.2 = 67.76$	m3			補	
		計 = 67.76	m3	67.8	m3	補	
	Co無筋	$V =$	$= 30.61$	m3	30.6	m3	補
		$V =$	$= 3.03$	m3			単
	Co有筋	$V =$	$= 3.27$	m3			単
		無筋・有筋計 =	$= 6.3$	m3	6.3	m3	単
	舗装切断時濁水	As V	$= 1.3092$	m3			
		$1.3092 \times 1.10 = 1.4401$	t				
		ダンプトラック2t > 1.440t	1.0	回	1	回	補
		As V $0.0766 + 0.1260 = 0.2026$	m3				
		$0.2026 \times 1.10 = 0.2229$	t				
		ダンプトラック2t > 0.223t	1.0	回	1	回	単
	側溝処分	As殻	$V = 0.97$	m3	1.0	m3	単
		処理V =	67.76	m3	67.8	m3	補
	Co無筋	$V =$	$= 30.61$	m3	30.6	m3	補
	Co無筋	$V =$	$= 3.03$	m3	3.0	m3	単
	Co有筋	$V =$	$= 3.27$	m3	3.3	m3	単
	舗装切断時濁水	As V	$= 1.3092$	m3	1.309	m3	補
		As V	$= 0.2026$	m3	0.203	m3	単
	側溝清掃	無蓋	$V = 0.04 \times 0.24 \times 74.30 = 0.713$	m3	0.71	m3	単
		処理V =	$0.713 \times 1.20 = 0.856$	m3	0.86	m3	単
	桝清掃	有蓋25cm以上	$V = 0.3 \times 0.70 \times 0.60 = 0.126$	m3	0.13	m3	単
		処理V =	$0.126 \times 1.20 = 0.151$	m3	0.15	m3	単

L型側溝撤去

GL2-150	GL2-50	GL4-200	GL6	GL8	GL18
37.59	8.73	14.44	4.83	4.00	6.62
11.71	4.00	13.46	9.01	3.40	
2.73	34.10		3.60	3.00	
15.07	9.91				
2.04					
7.80					
76.94	56.74	27.90	17.44	10.40	6.62

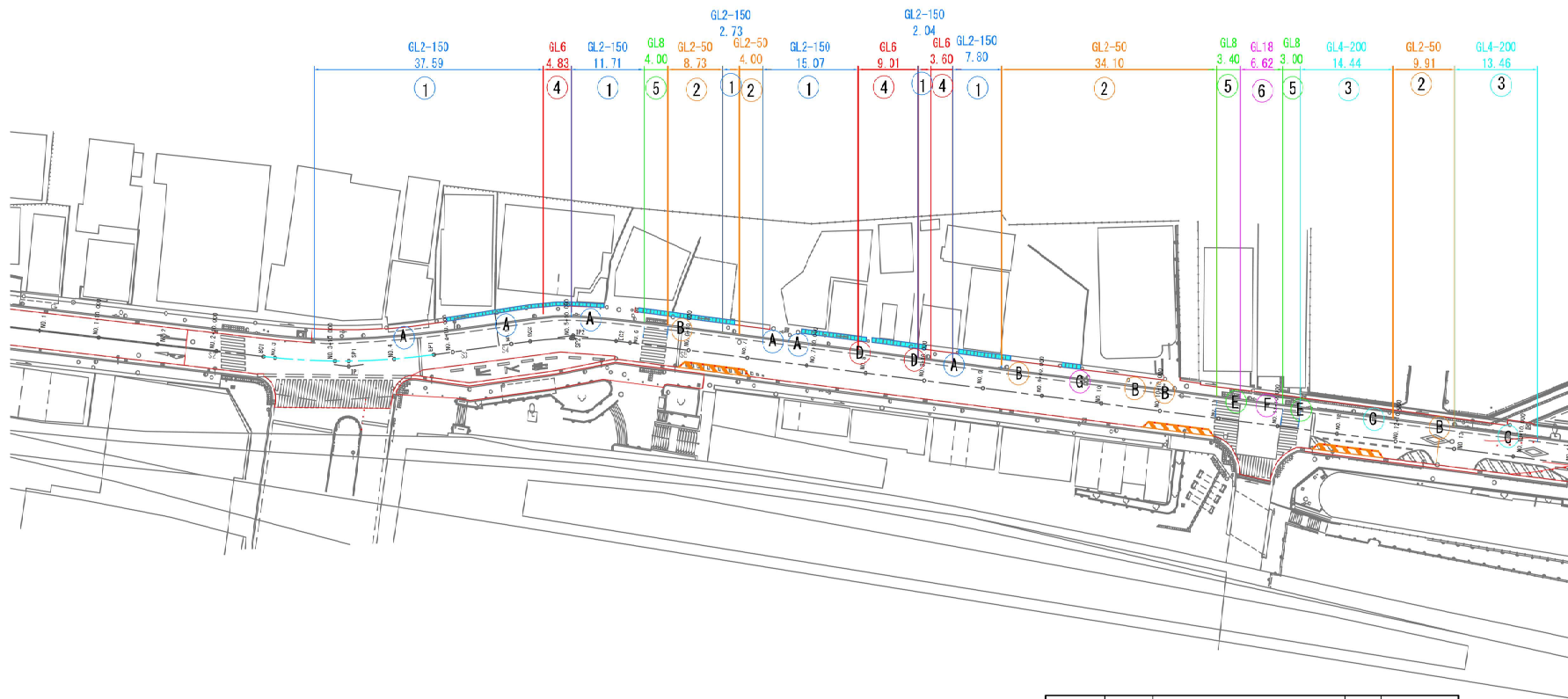

L型側溝撤去

名称	記号	規格	単位	数量
L型側溝	①	GL2-150	m	76.94
〃	②	GL2-50	m	56.74
〃	③	GL4-200	m	27.90
〃	④	GL-6	m	17.44
〃	⑤	GL-8	m	10.40
〃	⑥	GL-18	m	6.62

名称	記号	規格	単位	数量
L型柵	Ⓐ	PLM3-S1-6-n1	箇所	6.0
〃	Ⓑ	PLM4-S2-6-n1	箇所	5.0
〃	Ⓒ	PLM3-S2-6-n1	箇所	2.0
〃	Ⓓ	PLM3-S2-6-n1 MDブロック	箇所	2.0
〃	Ⓔ	PLM3-S2-6-n1 セイフティ	箇所	2.0
〃	Ⓕ	セミフラット	箇所	1.0
集水柵	Ⓖ		箇所	1.0

道 路 土 工 調 書

種 別	算 式	数 量	単 位	
樹土工				
機械床掘（路盤）	樹・仮排水管工数量集計表より	6.4	m3	補
機械床掘（地山）	樹・仮排水管工数量集計表より	14.6	m3	補
機械埋戻（RC-40）	樹・仮排水管工数量集計表より	11.7	m3	補
仮排水管土工				
機械床掘（路盤）	樹・仮排水管工数量集計表より	2.1	m3	単
機械床掘（地山）	樹・仮排水管工数量集計表より	1.0	m3	単
機械埋戻（RC-40）	樹・仮排水管工数量集計表より	1.7	m3	単
樹発生土処理				
路盤材運搬	樹・仮排水管工数量集計表より	6.4	m3	補
路盤材処分	$6.4 \times 1.20 = 7.68$	7.7	m3	補
発生土運搬	樹・仮排水管工数量集計表より	14.6	m3	補
残土処分	$14.6 \times 1.20 = 17.52$	17.5	m3	補
仮排水管発生土処理				
路盤材運搬	樹・仮排水管工数量集計表より	2.1	m3	単
路盤材処分	$2.1 \times 1.20 = 2.52$	2.5	m3	単
発生土運搬	樹・仮排水管工数量集計表より	1.0	m3	単
残土処分	$1.0 \times 1.20 = 1.20$	1.2	m3	単
街路灯撤去				
埋戻し	撤去工計算書より	2.3	m3	単
樹・側溝清掃発生土処理				
側溝清掃発生土	撤去工計算書より	0.9	m3	単
樹清掃発生土	撤去工計算書より	0.2	m3	単
樹・側溝清掃発生土運搬				
側溝清掃発生土	撤去工計算書より	0.7	m3	単
樹清掃発生土	撤去工計算書より	0.1	m3	単
歩道側側溝蓋替え土工				
人力床掘（路盤）	既設As4cm、床掘路盤6cm、既設As5cm、床掘路盤5cm $15.70 \times 0.06 + 6.80 \times 0.05 = 1.28$	1.3	m3	単
路盤材運搬	人力床掘（路盤）より =	1.28	m3	単
路盤材処分	$1.3 \times 1.20 = 1.56$	1.6	m3	単

排水構造物工数量表

排水構造物工平面図参照

細別	規格	計 算 式		数量	
L型側溝	セミフラット	L	= 65.20 m	65.2 m	補
	マウンドアップ	L	= 65.30 m	65.3 m	補
	切下げ	L	= 41.50 m	41.5 m	補
	セイフティ	L	= 9.80 m	9.8 m	補
	1本斜[車]	L	= 5.40 m	5.4 m	補
	1本斜[歩]	L	= 1.80 m	1.8 m	補
	3本斜	L	= 7.20 m	7.2 m	補
L型樹					
h=0.3~0.4	セミフラット	N	= 5 基	5 基	補
	マウンドアップ	N	= 3 基	3 基	補
	切下げ	N	= 4 基	4 基	補
	セイフティ	N	= 2 基	2 基	補
h=0.4~0.6	セミフラット	N	= 1 基	1 基	補
	マウンドアップ	N	= 2 基	2 基	補
	切下げ	N	= 2 基	2 基	補
集水樹	嵩上げ	N	= 1 基	1 基	単
歩道側溝	蓋替え	L	= 74.30 m	74.3 m	単
仮排水工		N	= 19.0 箇所	19 箇所	単

柵・仮排水管工数量集計表

	工種	単位	仮排水管 φ150		補単合計 ※控除計 算用	うち補助計 上分	うち単独計 上分
			仮排水管	柵			
柵及び仮排水管	L型柵	基		19	19	19	0
	仮排水管工 VU150	箇所	19		19	0	19
柵及び仮排水管土工	柵・取付管土工						
	機械床掘（路盤）	m3	2.1	6.4	8.5	6.4	2.1
	機械床掘（地山）	m3	1.0	14.6	15.6	14.6	1.0
	機械埋戻（RC-40）	m3	1.7	11.7	13.4	11.7	1.7
柵及び仮排水管土工	発生土処理						
	路盤材運搬	m3	2.1	6.4	8.5	6.4	2.1
	路盤材処分	m3	2.1	6.4	8.5	6.4	2.1
	発生土運搬	m3	1.0	14.6	15.6	14.6	1.0
	残土処分	m3	1.0	14.6	15.6	14.6	1.0
柵及び仮排水管舗装工	舗装撤去工						
	舗装切断工 t=20cm	m	27.4	99.8	127.2	99.8	27.4
	舗装版破碎工 t=20cm	m2	11.6	32.5	44.1	32.5	11.6
	仮復旧工（歩道）						
	表層工 t=3cm	m2	11.6	11.6	23.2	0.0	23.2
	路盤工 RC-40 t=17cm	m2	11.6	11.6	23.2	0.0	23.2
	路盤工 RC-40 t=20cm	m2		11.6	11.6	0.0	11.6
	仮復旧工（車道）						
	表層工 t=10cm	m2		11.6	11.6	11.6	0.0
	AS安定処理 t=10cm	m2		11.6	11.6	11.6	0.0
路盤工 RC-40 t=20cm	m2		11.6	11.6	11.6	0.0	

新設樹→既設樹、仮排水管 工 一 覧 表

樹 番 号 ※起点か らの順番	既設HP300 土被り			既設樹 深 h1	仮排水管 深 h2=h1+0.1 0	掘削 掘削延長 L1	掘削縦 断面 A1=h2×L1	L型樹深 h3=	埋 戻						
	上流側	下流側	平均DP						埋戻延長 L3=L1 L3	埋戻縦断面 A2= h2×L3	L型樹(新設樹)				
											種別	L型樹深 h4			
1 No. 1				0.40	0.50	0.540	1.135	0.270	0.80	1.135	0.540	0.270	マウンドアップ	0.80	
2 No. 2				0.30	0.40	1.020	1.615	0.408	0.80	1.615	1.020	0.408	マウンドアップ	0.80	
3 No. 3				0.35	0.45	0.750	1.345	0.338	0.80	1.345	0.750	0.338	マウンドアップ	0.80	
1 No. 4				0.40	0.50	0.750	1.345	0.375	0.80	1.345	0.750	0.375	切下げ	0.80	
4 No. 5				0.40	0.50	0.710	1.305	0.355	0.80	1.305	0.710	0.355	セミフラット	0.80	
5 No. 6				0.40	0.50	0.710	1.305	0.355	0.80	1.305	0.710	0.355	セミフラット	0.80	
6 No. 7				0.45	0.55	0.730	1.325	0.402	1.00	1.325	0.730	0.402	切下げ	1.00	
1 No. 8				0.40	0.50	0.720	1.315	0.360	0.80	1.315	0.720	0.360	切下げ	0.80	
7 No. 9				0.40	0.50	0.730	1.325	0.365	0.80	1.325	0.730	0.365	切下げ	0.80	
8 No. 10				0.30	0.40	0.690	1.285	0.276	0.80	1.285	0.690	0.276	切下げ	0.80	
No. 11				0.30	0.40	0.650	1.245	0.260	0.80	1.245	0.650	0.260	セミフラット	0.80	
9 No. 12				0.45	0.55	0.720	1.315	0.396	1.00	1.315	0.720	0.396	セミフラット	1.00	
2 No. 13				0.30	0.40	0.740	1.335	0.296	0.80	1.335	0.740	0.296	セミフラット	0.80	
3 No. 14				0.30	0.40	0.740	1.335	0.296	0.80	1.335	0.740	0.296	セーフティ	0.80	
4 No. 15				0.30	0.40	0.740	1.335	0.296	0.80	1.335	0.740	0.296	セミフラット	0.80	
10 No. 16				0.40	0.50	0.760	1.355	0.380	0.80	1.355	0.760	0.380	セーフティ	0.80	
5 No. 17				0.50	0.60	0.790	1.385	0.474	1.00	1.385	0.790	0.474	マウンドアップ	1.00	
11 No. 18				0.60	0.70	0.830	1.425	0.581	1.00	1.425	0.830	0.581	切下げ	1.00	
6 No. 19				0.50	0.60	0.340	0.935	0.204	1.00	0.935	0.340	0.204	マウンドアップ	1.00	
13															
14															
15															
16															
17															
18															
19				陶管											
取付管箇所				0	Σ (h1)	Σ (h2)	Σ (L1)	Σ (L2)	Σ (A1)	Σ (h3)	Σ (L2)	Σ (L3)	Σ (A2)	セミフラット&切下げ	
Σ n				Z管										12	Σ (h4)
計	19			0	7.45	9.35	13.66	24.97	6.687	16.20	24.97	13.660	6.687	7	16.20

平均掘削延長 Σ (L1) ÷ Σ n = 0.72 m

平均掘削深 (仮排水管) Σ (A1) ÷ Σ (L1) = 0.49 m

平均掘削深 (L型樹) Σ (h3) ÷ Σ n = 0.85 m

平均仮排水管延長 Σ (L2) ÷ Σ n = 1.31 m

平均埋戻延長 Σ (L3) ÷ Σ n = 0.72 m

平均埋戻深 Σ (A2) ÷ Σ (L3) = 0.49 m

平均樹深 Σ (h1) ÷ Σ n = 0.39 m

(新設柵→既設柵)

仮排水管VU ϕ 150 計 算 書

◎150

19 箇所

平均掘削延長 H = 0.72 m/箇所

平均仮排水管延長(水平距離) L = 平均占用距離 1.31 m/箇所

平均柵深 h = 0.39 m/箇所

(材料)

仮排水管 VU150

= 1.31

= 1.310 m/箇所

(新設柵→既設柵)

既設車道→新設歩道舗装

仮排水管掘削埋戻数量計算書

A

◎150

19 箇所

掘削延長 = 0.72 m

埋戻延長 = 0.72 m

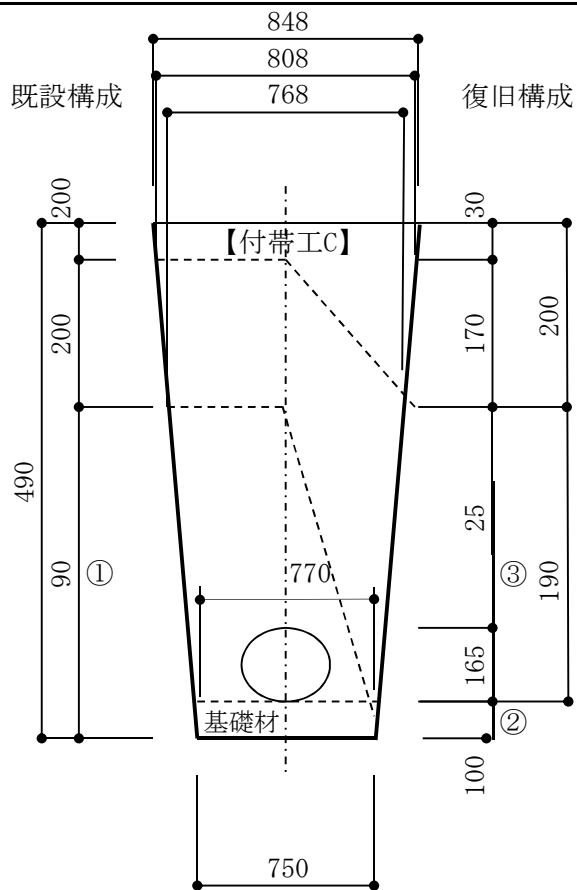

H = 0.490 m

床掘 ① (路盤)	$1/2(0.808 + 0.768) \times 0.200 \times 0.720$	= 0.11	m ³ /箇所
-----------	--	--------	--------------------

① (地山)	$\{1/2(0.768 + 0.750) \times 0.09\} \times 0.72$	= 0.05	m ³ /箇所
--------	--	--------	--------------------

② 基礎材	$1/2(0.770 + 0.750) \times 0.100 \times 0.720$	= 0.05	m ³ /箇所
-------	--	--------	--------------------

③ 埋戻 (RC-40)	$\{1/2(0.768 + 0.770) \times 0.19 - 0.021\} \times 0.72$	= 0.09	m ³ /箇所
--------------	--	--------	--------------------

仮排水管 (VU φ150)	$\pi/4 \times 0.165^2$	= 0.021	m ²
----------------	------------------------	---------	----------------

床掘 ① (路盤)	0.11	m ³ /箇所	× 19	= 2.1	m ³
-----------	------	--------------------	------	-------	----------------

① (地山)	0.05	m ³ /箇所	× 19	= 1.0	m ³
--------	------	--------------------	------	-------	----------------

② 基礎材	0.05	m ³ /箇所	× 19	= 1.0	m ³
-------	------	--------------------	------	-------	----------------

③ 埋戻 (RC-40)	0.09	m ³ /箇所	× 19	= 1.7	m ³
--------------	------	--------------------	------	-------	----------------

路盤材運搬処分	2.1			= 2.1	m ³
---------	-----	--	--	-------	----------------

発生土運搬処分	1.0			= 1.0	m ³
---------	-----	--	--	-------	----------------

(新設柵→既設柵)

既設車道舗装→新設歩道、新設車道 路盤

L型柵掘削埋戻数量計算書

B

L型柵(セミアット&切下げ)

12箇所

掘削延長 = 1.47 m 掘削幅 = 1.20 m

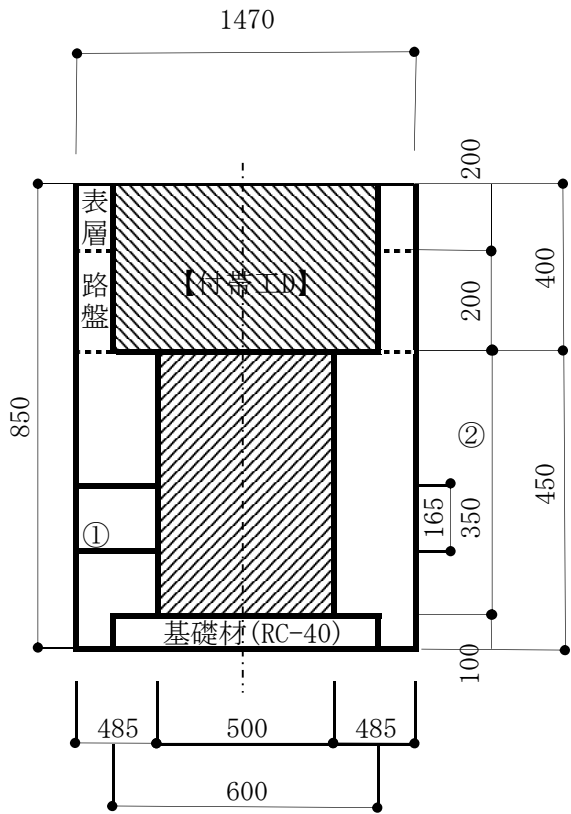

H = 0.850 m

床掘 ① (路盤) $1.47 \times 1.20 \times 0.20 = 0.35 \text{ m}^3/\text{箇所}$

① (地山) $1.47 \times 1.20 \times 0.45 = 0.79 \text{ m}^3/\text{箇所}$

②埋戻(RC-40) $1.47 \times 1.20 \times 0.45 - 0.50 \times 0.60 \times 0.35 - 0.60 \times 0.70 \times 0.10 - 0.021 \times 0.49 = 0.64 \text{ m}^3/\text{箇所}$

管断面 $\pi/4 \times 0.165^2 = 0.021 \text{ m}^2$

床掘 ① (路盤) $0.35 \text{ m}^3/\text{箇所} \times 12 = 4.2 \text{ m}^3$

① (地山) $0.79 \text{ m}^3/\text{箇所} \times 12 = 9.5 \text{ m}^3$

②埋戻(RC-40) $0.64 \text{ m}^3/\text{箇所} \times 12 = 7.7 \text{ m}^3$

路盤材運搬処分 = 4.2 m³

発生土運搬処分 = 9.5 m³

(新設柵→既設柵)

既設車道舗装→新設歩道、新設車道 路盤

L 型 柵 掘 削 埋 戻 数 量 計 算 書

C

L型柵(マウンドアップ&セーフティ)

7 箇所

掘削延長 = 1.35 m 掘削幅 = 1.20 m

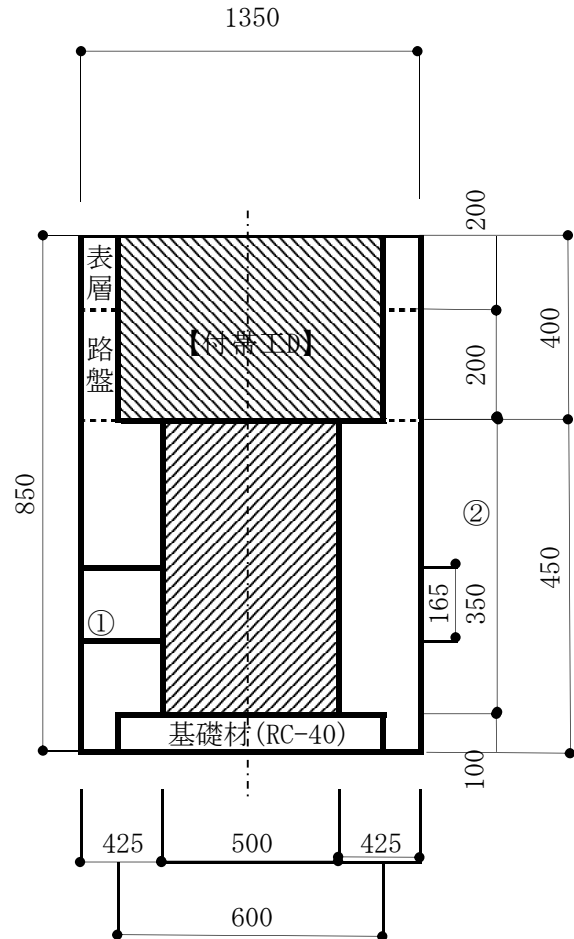

H = 0.850 m

床掘 ① (路盤) $1.35 \times 1.20 \times 0.20 = 0.32 \text{ m}^3/\text{箇所}$

① (地山) $1.35 \times 1.20 \times 0.45 = 0.73 \text{ m}^3/\text{箇所}$

② 埋戻(RC-40) $1.35 \times 1.20 \times 0.45 - 0.50 \times 0.60 \times 0.35 - 0.60 \times 0.70 \times 0.10 - 0.021 \times 0.43 = 0.57 \text{ m}^3/\text{箇所}$

管断面 $\pi/4 \times 0.165^2 = 0.021 \text{ m}^2$

床掘 ① (路盤) $0.32 \text{ m}^3/\text{箇所} \times 7 = 2.2 \text{ m}^3$

① (地山) $0.73 \text{ m}^3/\text{箇所} \times 7 = 5.1 \text{ m}^3$

② 埋戻(RC-40) $0.57 \text{ m}^3/\text{箇所} \times 7 = 4.0 \text{ m}^3$

路盤材運搬処分 = 2.2 m³

発生土運搬処分 = 5.1 m³

(新設柵→既設柵)

既設車道舗装→歩道舗装

仮排水管仮復旧数量計算書

D

◎150

19 箇所

掘削延長 = 0.72 m

埋戻延長 = 0.72 m

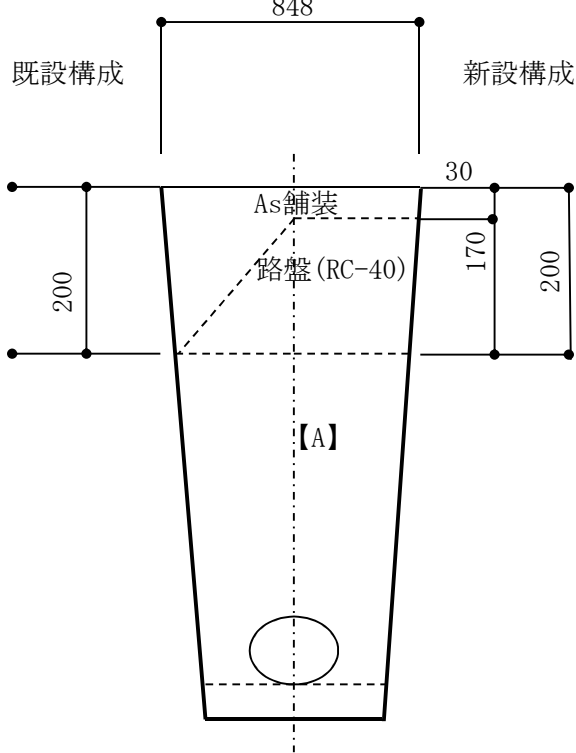

1) 舗装切断工 t=20cm	0.72 + 0.72	= 1.44	m/箇所
2) 舗装版取壊工 t=20cm	0.848 × 0.72	= 0.61	m ² /箇所
3) As殻運搬 ・処分工	0.61 × 0.20	= 0.12	m ³ /箇所
4) 表層工 t=3cm	0.848 × 0.72	= 0.61	m ² /箇所
5) 路盤工 RC-40 t=17cm	0.848 × 0.72	= 0.61	m ² /箇所

舗装切断工 t=20cm	1.44	m/箇所	× 19	= 27.4	m
舗装版取壊工 t=20cm	0.61	m ² /箇所	× 19	= 11.6	m ²
As殻運搬 ・処分工	0.12	m ³ /箇所	× 19	= 2.3	m ³
表層工 t=3cm	0.61	m ² /箇所	× 19	= 11.6	m ²
路盤工 RC-40 t=17cm	0.61	m ² /箇所	× 19	= 11.6	m ²

(新設柵→既設柵)

車道舗装側

L型柵 仮復旧量計算書

E

L型柵 19 箇所 (セミフラット+切下げ 12 箇所) 掘削延長 = 1.47 m 掘削幅 = 1.20 m
 (マウンドアップ+セーフティ 7 箇所) 1.35 m 1.20 m

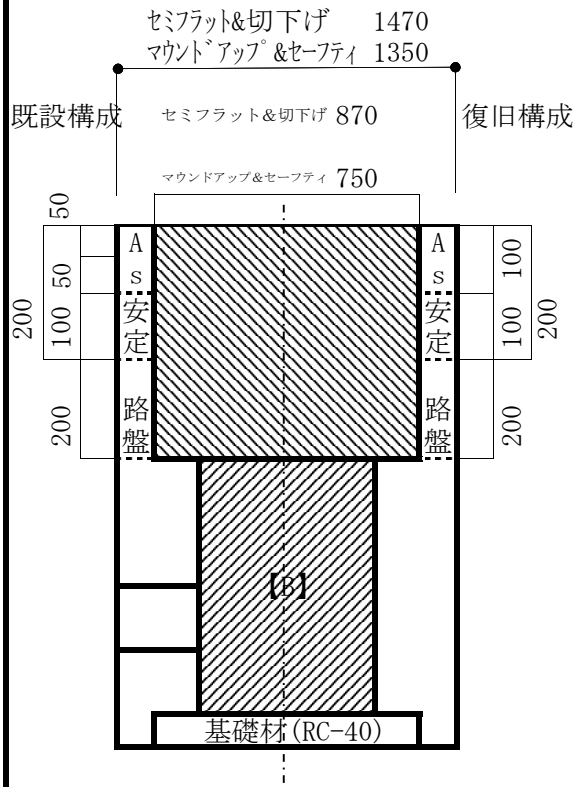

L型長(セミフラット+切下げ) =	0.87 m	L型幅 =	0.60 m
L型長(マウンドアップ+セーフティ) =	0.75 m	L型幅 =	0.60 m
1) 舗装切断工 t=20cm	(1.47 + 1.20) × 2 = 5.34 m/箇所	(1.35 + 1.20) × 2 = 5.10 m/箇所	
2) 舗装版取壊工 t=20cm	1.47 × 1.20 = 1.76 m ² /箇所	1.35 × 1.20 = 1.62 m ² /箇所	
3) As殻運搬・処分工	1.76 × 0.20 = 0.35 m ³ /箇所	1.62 × 0.20 = 0.32 m ³ /箇所	
4) 表層工 t=5cm (セミフラット&切下げ)	(1.47 × 1.20 - 0.87 × 0.60) / 2 = 0.62 m ² /箇所	基層工 t=5cm (マウンドアップ&セーフティ)	(1.35 × 1.20 - 0.75 × 0.60) / 2 = 0.59 m ² /箇所
5) As安定処理 (セミフラット&切下げ)	(1.47 × 1.20 - 0.87 × 0.60) / 2 = 0.62 m ² /箇所	t=10cm (マウンドアップ&セーフティ)	(1.35 × 1.20 - 0.75 × 0.60) / 2 = 0.59 m ² /箇所
6) 路盤工 RC-40 (セミフラット&切下げ)	(1.47 × 1.20 - 0.87 × 0.60) / 2 = 0.62 m ² /箇所	t=20cm (マウンドアップ&セーフティ)	(1.35 × 1.20 - 0.75 × 0.60) / 2 = 0.59 m ² /箇所
舗装切断工 t=20cm	5.34 m ² /箇所 × 12 + 5.10 m ² /箇所 × 7 = 99.8 m		
舗装版取壊工 t=20cm	1.76 m ² /箇所 × 12 + 1.62 m ² /箇所 × 7 = 32.5 m ²		
As殻運搬・処分工	0.35 m ³ /箇所 × 12 + 0.32 m ³ /箇所 × 7 = 6.4 m ³		
表層工 t=10cm	0.62 m ² /箇所 × 12 + 0.59 m ² /箇所 × 7 = 11.6 m ²		
As安定処理 t=10cm	0.62 m ² /箇所 × 12 + 0.59 m ² /箇所 × 7 = 11.6 m ²		
路盤工 RC-40 t=20cm	0.62 m ² /箇所 × 12 + 0.59 m ² /箇所 × 7 = 11.6 m ²		

(新設樹→既設樹)

歩道舗装側

L型樹 仮復旧量 計算書

F

L型樹 19 箇所 (セミフラット+切下げ 12 箇所) 掘削延長 = 1.47 m 掘削幅 = 1.20 m
 (マウンドアップ+セーフティ 7 箇所) 1.35 m 1.20 m

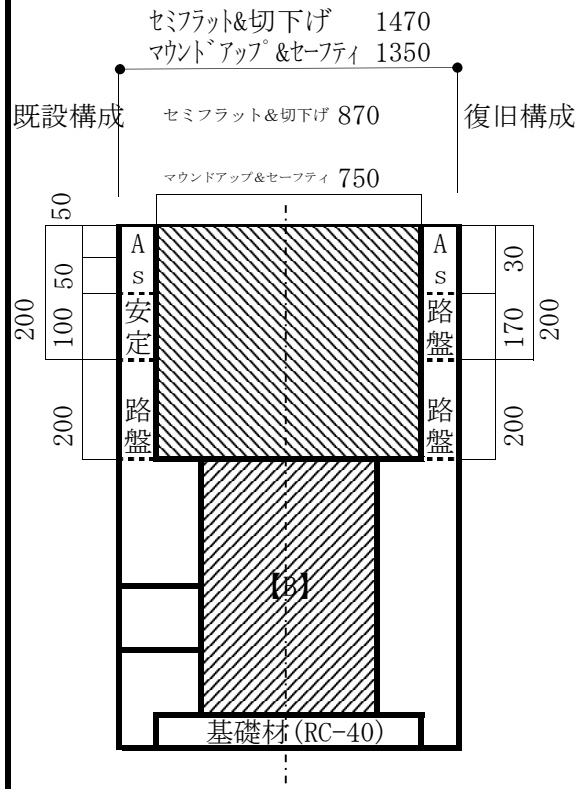

L型長(セミフラット+切下げ) = 0.87 m L型幅 = 0.60 m
 L型長(マウンドアップ+セーフティ) = 0.75 m L型幅 = 0.60 m

- 1) 舗装切断工 t=20cm Eで計上
- 2) 舗装版取壊工 t=20cm Eで計上
- 3) Asガラ運搬・処分工 Eで計上
- 4) 表層工 t=3cm (セミフラット&切下げ) $(1.47 \times 1.20 - 0.87 \times 0.60) / 2 = 0.62$ m²/箇所
 (マウンドアップ&セーフティ) $(1.35 \times 1.20 - 0.75 \times 0.60) / 2 = 0.59$ m²/箇所
- 5) 路盤工 RC-40 (セミフラット&切下げ) $(1.47 \times 1.20 - 0.87 \times 0.60) / 2 = 0.62$ m²/箇所
 t=17cm (マウンドアップ&セーフティ) $(1.35 \times 1.20 - 0.75 \times 0.60) / 2 = 0.59$ m²/箇所
- 6) 路盤工 RC-40 (セミフラット&切下げ) $(1.47 \times 1.20 - 0.87 \times 0.60) / 2 = 0.62$ m²/箇所
 t=20cm (マウンドアップ&セーフティ) $(1.35 \times 1.20 - 0.75 \times 0.60) / 2 = 0.59$ m²/箇所

舗装切断工 t=20cm Eで計上

舗装版取壊工 t=20cm Eで計上

As殻運搬・処分工 Eで計上

表層工 t=3cm $0.62 \text{ m}^2/\text{箇所} \times 12 + 0.59 \text{ m}^2/\text{箇所} \times 7 = 11.6 \text{ m}^2$

路盤工 RC-40 t=17cm $0.62 \text{ m}^2/\text{箇所} \times 12 + 0.59 \text{ m}^2/\text{箇所} \times 7 = 11.6 \text{ m}^2$

路盤工 RC-40 t=20cm $0.62 \text{ m}^2/\text{箇所} \times 12 + 0.59 \text{ m}^2/\text{箇所} \times 7 = 11.6 \text{ m}^2$

舗装工数量表

細別	規格	計 算 式	数量	
L型側溝部		L型側溝延長		
舗装(車道側)	As安定処理	A = (65.20 + 65.30 + 41.50 + 9.80		
	t=100	+ 5.40 + 1.80 + 7.20)		
		* 3.00 / 10.00 = 58.86		
		小計 = 58.86 m2		補
		柵控除 ※柵L型側余堀り0.3*2=0.6		
	GL18	0.60 * 6 * 3.00 / 10.00 = -1.08 m2		補
	GL4-200	0.60 * 5 * 3.00 / 10.00 = -0.90 m2		補
	GL20	0.60 * 6 * 3.00 / 10.00 = -1.08 m2		補
	GL8	0.60 * 2 * 3.00 / 10.00 = -0.36 m2		補
		小計 = -3.42 m2		補
		計 = 55.44 m2	55.4 m2	補
	表層・基層	A = 55.44 m2	55.4 m2	補
	t=50・50			
舗装(歩道側)	路盤RC-40	面積計算書より = 231.21		単
	t=170	柵・取付管分控除i※柵・取付管で施工分 = -23.20		単
		A = 208.01	208.0 m2	単
	表層	A = 208.0	208.0 m2	単
	t=30			
柵設置				
舗装(車道側)	路盤RC-40	A = 柵・仮排水管工数量集計表より = 11.6	11.6 m2	補
	t=200			
	As安定処理	A = 柵・仮排水管工数量集計表より = 11.6	11.6 m2	補
	t=100			
	表層・基層	A = 柵・仮排水管工数量集計表より = 11.6	11.6 m2	補
	t=50・50			
舗装(歩道側)	路盤RC-40	A = 柵・仮排水管工数量集計表より = 11.6	11.6 m2	単
	t=200			
	路盤RC-40	A = 柵・仮排水管工数量集計表より = 23.2	23.2 m2	単
	t=170			
	表層	A = 柵・仮排水管工数量集計表より = 23.2	23.2 m2	単
	t=30			
歩道蓋替部		歩道側溝延長		
	路盤	A = 74.3		
	t=70	* 3.00 / 10.00 = 22.29	22.3 m2	単
	表層			
	t=30	A = 22.29	22.3 m2	単

面積 計算書 (横断図参照)

測点間距離 20.000 m

測 点	区間距離 (m)	歩道舗装 表層			備 考
		幅員 (m)	平均幅員 (m)	面積 (㎡)	
No. 3	0.000	0.000	—	—	
No. 3 + 10.000	10.000	0.325	0.16	1.60	
No. 3 + 12.373	2.373	0.275	0.30	0.71	SP. 1
No. 4 + 0.000	7.627	0.737	0.51	3.89	
No. 4 + 6.759	6.759	1.300	1.02	6.89	EC. 1
No. 4 + 10.000	3.241	1.420	1.36	4.41	
No. 5 + 0.000	10.000	1.525	1.47	14.70	
No. 5 + 3.177	3.177	1.513	1.52	4.83	BC. 2
No. 5 + 10.000	6.823	1.431	1.47	10.03	
No. 5 + 10.430	0.430	1.422	1.43	0.61	SP. 2
No. 5 + 17.683	7.253	1.146	1.28	9.28	EC. 2
No. 6 + 0.000	2.317	1.152	1.15	2.66	
No. 6 + 10.000	10.000	1.103	1.13	11.30	
No. 7 + 0.000	10.000	1.118	1.11	11.10	
No. 7 + 10.000	10.000	1.212	1.17	11.70	
No. 8 + 0.000	10.000	1.101	1.16	11.60	
No. 8 + 10.000	10.000	1.083	1.09	10.90	
No. 9 + 0.000	10.000	1.095	1.09	10.90	
No. 9 + 10.000	10.000	1.072	1.08	10.80	
No. 10 + 0.000	10.000	1.085	1.08	10.80	
No. 10 + 10.000	10.000	1.051	1.07	10.70	
No. 11 + 0.000	10.000	1.098	1.07	10.70	
No. 11 + 10.000	10.000	1.141	1.12	11.20	
No. 12 + 0.000	10.000	1.310	1.23	12.30	
No. 12 + 10.000	10.000	1.290	1.30	13.00	
No. 13 + 0.000	10.000	1.313	1.30	13.00	
No. 13 + 10.000	10.000	0.499	0.91	9.10	
No. 14 + 0.000	10.000	0.000	0.25	2.50	
小計				231.21	
合計				231.21	

単 位 数 量 計 算 書

【 補 助 】

L型側溝 (セミフラット)

10m当り

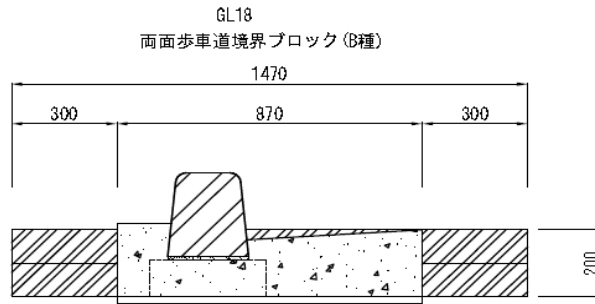

材 料 表 10m当り

名 称	規 格	単 位	数 量
歩車道境界ブロック	180/230*250*600	本	16.5
無筋構造物Co	18-8	m3	0.363
小型構造物Co	18-8	m3	1.156
均し型枠		m2	2.200
小型構造物型枠		m2	4.200
目地材	瀝青質板 t=10	m2	0.116
敷きモルタル	1:3	m3	0.023
不陸整正	RC-40	m2	8.700

※摺付用ブロックを含む。

名 称	規 格	単 位	計 算 式	数 量
車道側舗装	再生粗粒度As t=100	m2	$A = 0.30 * 1.00 * 10.00 = 3.00$	3.00
	再生As安定処理 t=100	m2	$A = 0.30 * 1.00 * 10.00 = 3.00$	3.00
歩道側舗装	再生密粒度As t=30	m2	$A = 0.30 * 1.00 * 10.00 = 3.00$	3.00
	下層路盤 t=170	m2	$A = 0.30 * 1.00 * 10.00 = 3.00$	3.00
舗装版取壊工	As殻	m2	$A = 1.47 * 10.00 = 14.70$	14.70
	As殻処分	m3	$V = 14.70 * 0.20 = 2.94$	2.94

L型側溝 (マウンドアップ)

10m当り

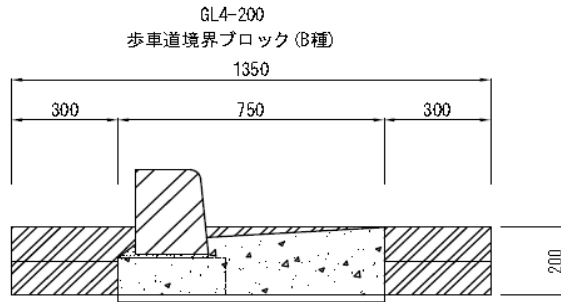

材 料 表 10m当り

名 称	規 格	単 位	数 量
歩車道境界ブロック	180/205*250*600	本	16.5
無筋構造物Co	18-8	m3	0.336
小型構造物Co	18-8	m3	0.870
均し型枠		m2	2.200
小型構造物型枠		m2	2.000
目地材	選膏 厚板 t=10	m2	0.121
敷きモルタル	1:3	m3	0.031
不陸整正	RC-40	m2	7.500

※摺付用ブロックを含む。

名 称	規 格	単 位	計 算 式	数 量
車道側舗装	再生粗粒度As t=100	m2	$A = 0.30 * 1.00 * 10.00 = 3.00$	3.00
	再生As安定処理 t=100	m2	$A = 0.30 * 1.00 * 10.00 = 3.00$	3.00
歩道側舗装	再生密粒度As t=30	m2	$A = 0.30 * 1.00 * 10.00 = 3.00$	3.00
	下層路盤 t=170	m2	$A = 0.30 * 1.00 * 10.00 = 3.00$	3.00
舗装版取壊工	As殻	m2	$A = 1.35 * 10.00 = 13.50$	13.50
	As殻処分	m3	$V = 13.50 * 0.20 = 2.70$	2.70

L型側溝（切下げ）

10m当り

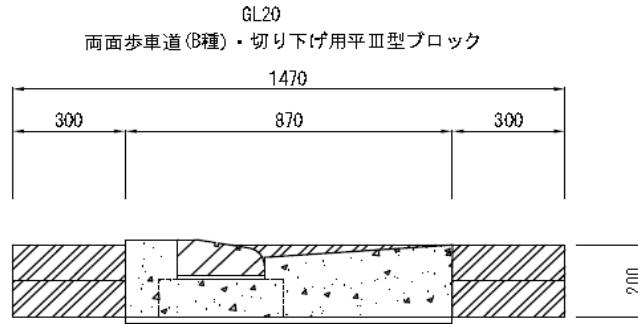

材 料 表

10m当り

名 称	規 格	単 位	数 量
歩車道境界ブロック	平皿型ブロック	本	16.5
無筋構造物Co	18-8	m ³	0.363
小型構造物Co	18-8	m ³	1.123
均し型枠		m ²	2.200
小型構造物型枠		m ²	4.200
目地材	瀝青質板 t=10	m ²	0.112
敷きモルタル	1:3	m ³	0.023
不陸整正	RC-40	m ²	8.700

名 称	規 格	単 位	計 算 式	数 量
車道側舗装	再生粗粒度As t=100	m ²	$A = 0.30 * 1.00 * 10.00 = 3.00$	3.00
	再生As安定処理 t=100	m ²	$A = 0.30 * 1.00 * 10.00 = 3.00$	3.00
歩道側舗装	再生密粒度As t=30	m ²	$A = 0.30 * 1.00 * 10.00 = 3.00$	3.00
	下層路盤 t=170	m ²	$A = 0.30 * 1.00 * 10.00 = 3.00$	3.00
舗装版取壊工	As殻	m ²	$A = 1.47 * 10.00 = 14.70$	14.70
	As殻処分	m ³	$V = 14.70 * 0.20 = 2.94$	2.94

L型側溝（セイフティ）

10m当り

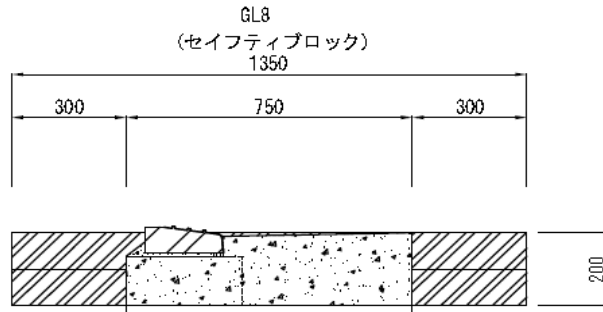

材料表 10m当り

名称	規格	単位	数量
歩車道境界ブロック	セイフティブロック	本	16.5
無筋構造物Co	18-8	m ³	0.397
小型構造物Co	18-8	m ³	0.910
均し型枠		m ²	2.600
小型構造物型枠		m ²	2.000
目地材	遷青質板 t=10	m ²	0.131
敷きモルタル	1:3	m ³	0.031
不陸修正	RC-40	m ²	7.500

名称	規格	単位	計算式	数量
車道側舗装	再生粗粒度As t=100	m ²	$A = 0.30 * 1.00 * 10.00 = 3.00$	3.00
	再生As安定処理 t=100	m ²	$A = 0.30 * 1.00 * 10.00 = 3.00$	3.00
歩道側舗装	再生密粒度As t=30	m ²	$A = 0.30 * 1.00 * 10.00 = 3.00$	3.00
	下層路盤 t=170	m ²	$A = 0.30 * 1.00 * 10.00 = 3.00$	3.00
舗装版取壊工	As殻	m ²	$A = 1.35 * 10.00 = 13.50$	13.50
	As殻処分	m ³	$V = 13.50 * 0.20 = 2.70$	2.70

单 位 数 量 計 算 書

单独

集水桝（嵩上げ）

1基当り

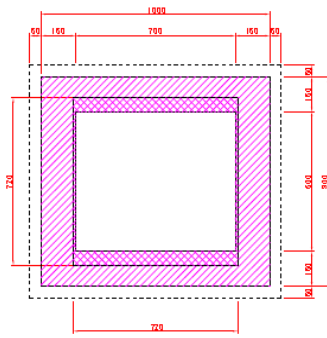

材 料 表		1基当り	
名 称	規 格	単 位	数 量
小型構造物Do	10-8	m3	0.068
小型型枠		m2	0.993
グレーチング蓋	再利用	枚	1

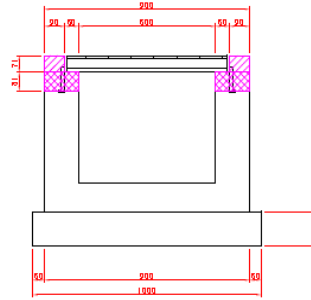
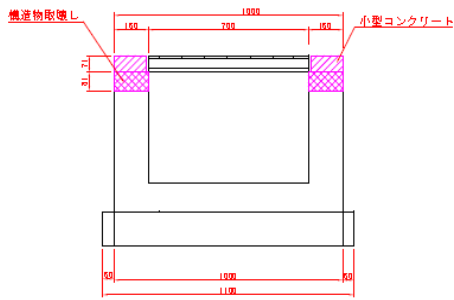

名 称	規 格	単 位	計 算 式	数 量
グレーチング蓋	再利用			
構造物取壊し	無筋		$V = (1.0 \times 0.9 - 0.6 \times 0.7) \times 0.081 = 0.039$	0.04

