

平面図 S=1/500

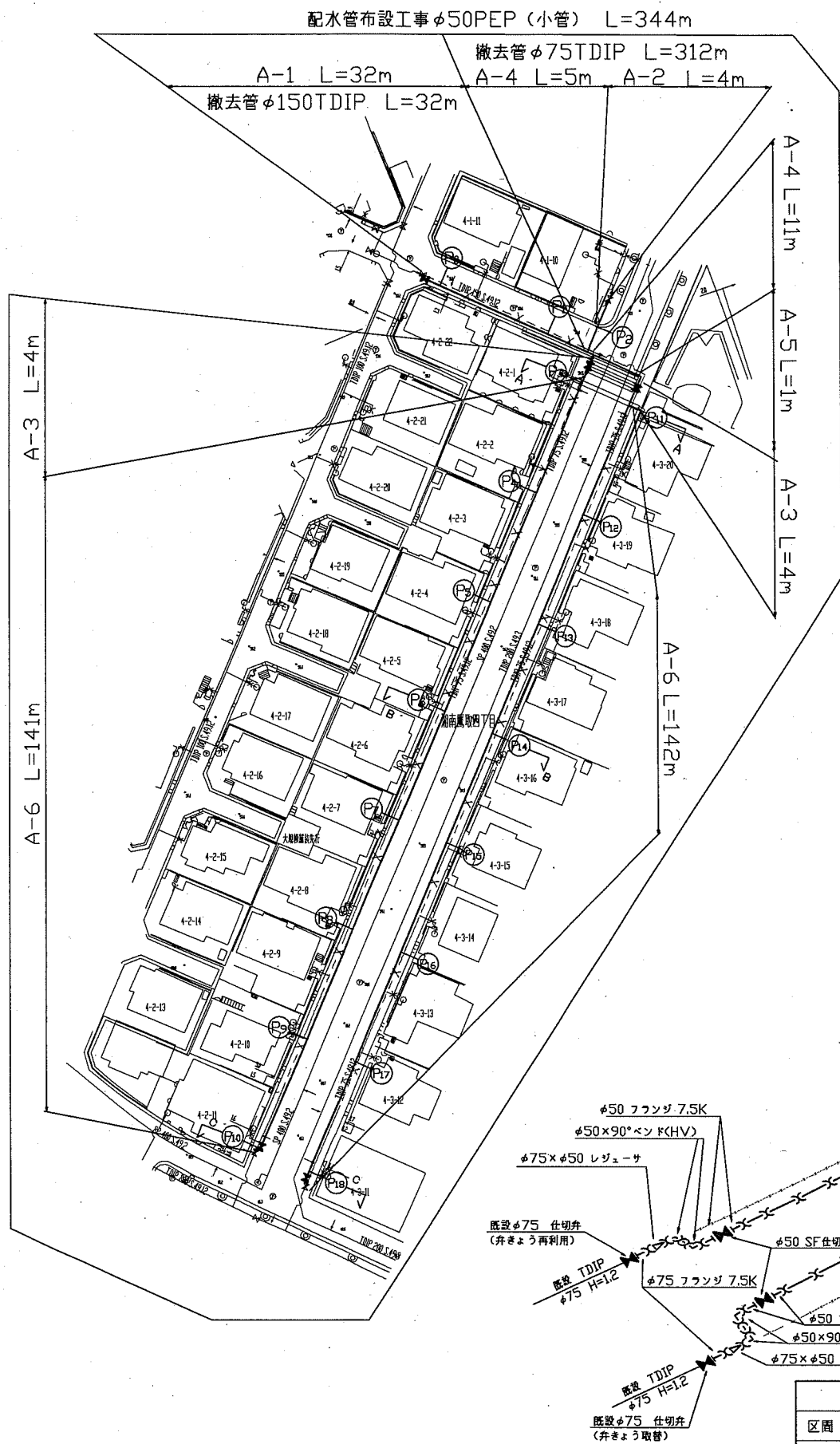

配管図

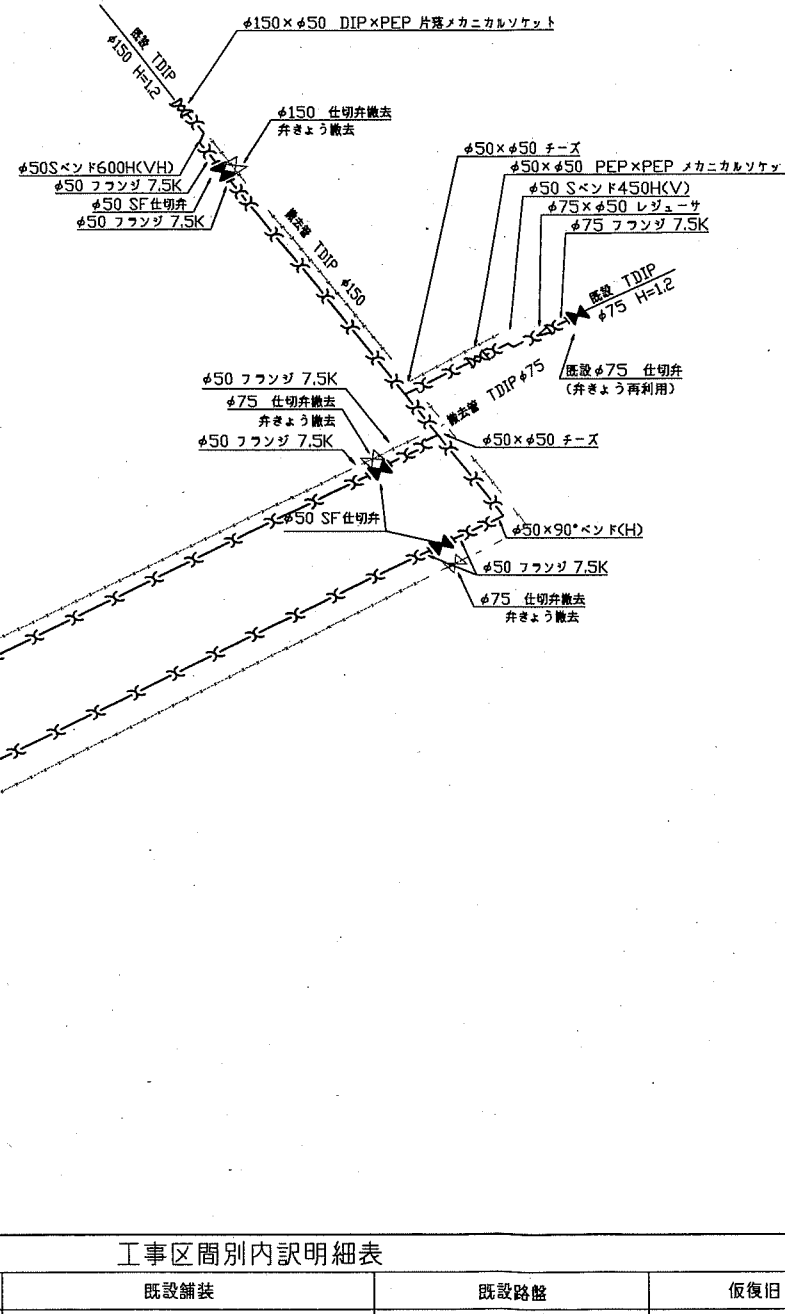

設計図	1/2枚			
工事名	湘南藤取地区配水管布設工事 (2019の3)			
工事場所	横須賀市湘南藤取4丁目1番先から3番先まで			
図面名称	平面図、配管図			
図面番号	藤取07 A-2、B-2			
施工業者				
令和元年 (2019年) 8月				
課長	係長等	設計	監督	検査員
横須賀市上下水道局技術部水道管路課				
計画課		私道 無		
原図用紙サイズA1				
ブロック番号 1281				
工事概要				
配水管布設工事 φ50PEP L=344m				
撤去管 φ150TDIP L=32m				
撤去管 φ75TDIP L=312m				

工事区間別内訳明細表

区間	土被り	掘削方法 (参考)	昼夜	埋戻し材料	先行路盤	仮路盤材	既設舗装	既設路盤	仮復旧	路面復旧	試掘
A-1	0.8m	バックホウ0.1m ²	昼間	改良土	有	RC-40=25cm	AS密粒=5cm	RC-40=20cm	再生AS密粒=5cm	AS密粒=5cm	2m
A-2	0.8m	バックホウ0.1m ²	昼間	改良土	無	RC-40=20cm	AS開粒=5cm	RC-40=20、RC-10=10cm	再生AS密粒=5cm	AS開粒=5cm	1m
A-3	0.8m	バックホウ0.1m ²	昼間	改良土	無	RC-40=20cm	CO=10cm	RC-40=20cm	再生AS密粒=5cm	CO=10cm	0m
A-4	0.8m	バックホウ0.1m ²	昼間	改良土	無	RC-40=20cm	ホットロール=5cm、再生安定=10cm	RC-40=20cm	再生AS密粒=5cm	ホットロール=5cm、再生安定=10cm	2m
A-5	0.8m	バックホウ0.1m ²	昼間	改良土	無	RC-40=20cm	AS開粒=4cm	RC-40=10、RC-10=10cm	再生AS密粒=4cm	AS開粒=4cm	1m
A-6	0.8m	バックホウ0.1m ²	昼間	改良土	有	RC-40=25cm	AS密粒=5cm	RC-40=20cm	再生AS密粒=5cm	他工事にて復旧	4m

設計図 2/2枚				
工事名				
湘南鷹取地区配水管布設工事(2019の3)				
工事場所				
横須賀市湘南鷹取4丁目1番先から3番先まで				
図面名称				
断面図				
図面番号				
鷹取07 A-2、B-2				
施工業者				
令和元年(2019年)8月				
課長	係長等	設計	監督	検査員
横須賀市上下水道局技術部水道管路課				
計画課				私道 無

断面図 S=1/50

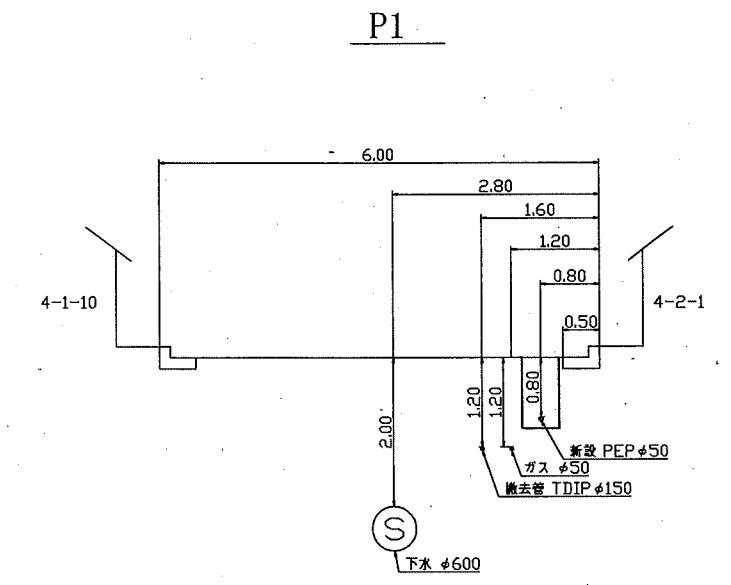

P2

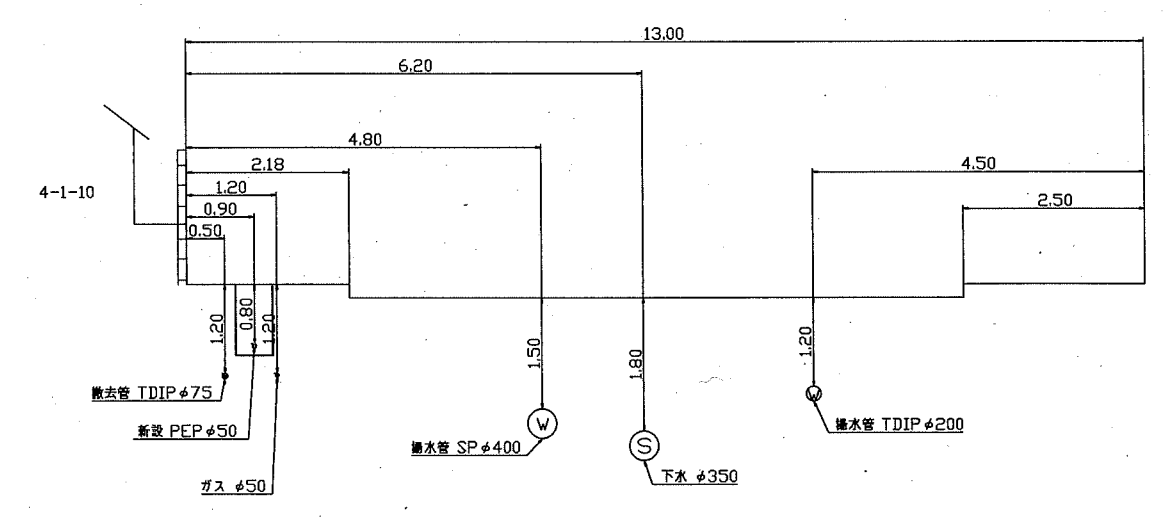

A-A

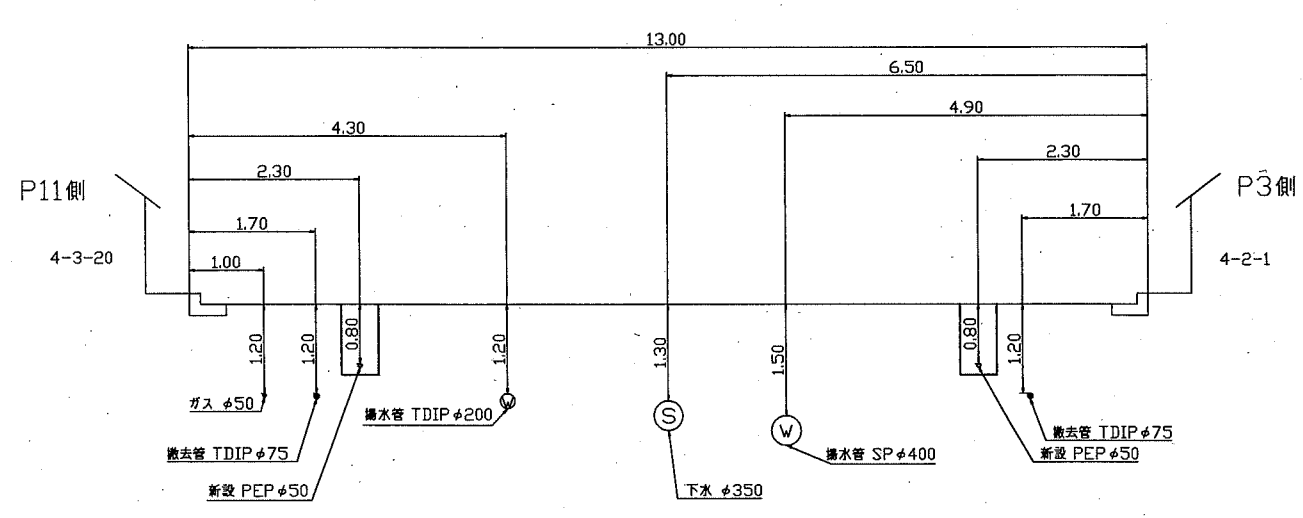

B-B

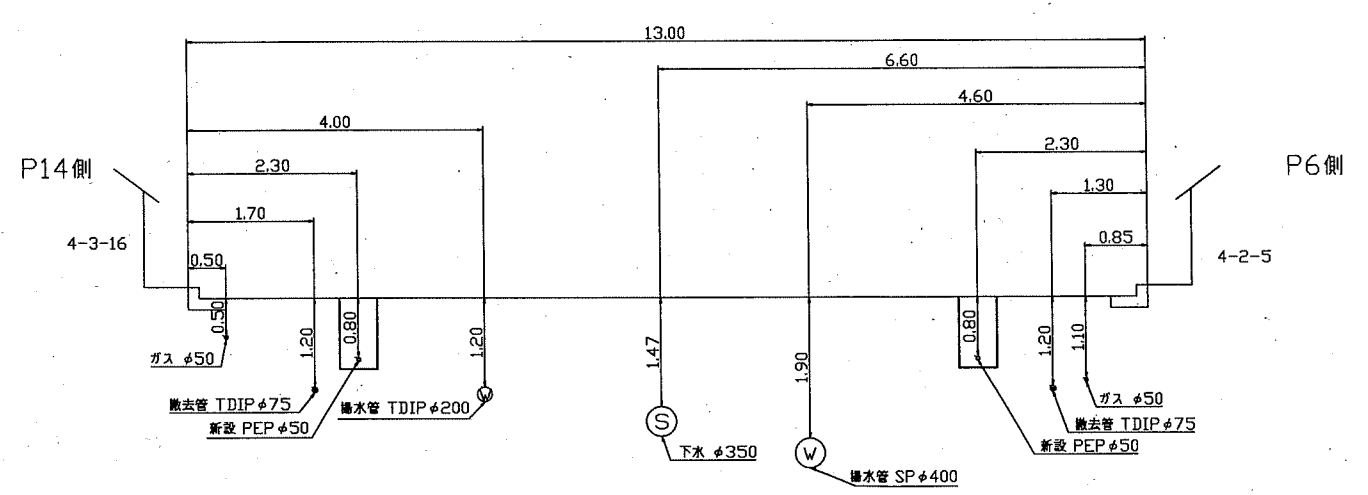

C-C

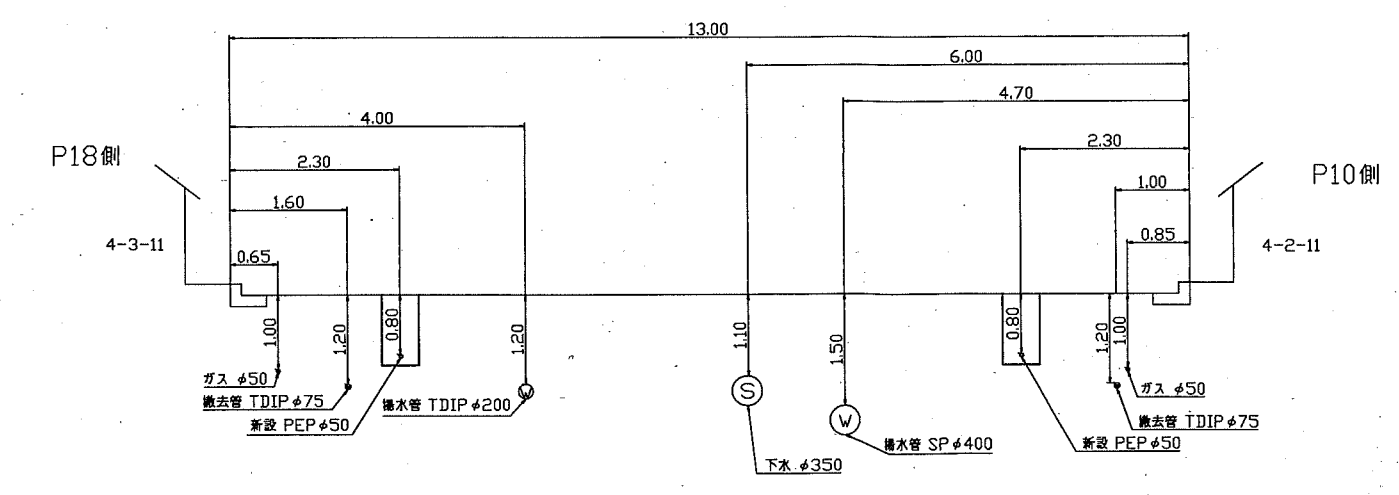

原図用紙サイズA1