

<一般委託>

スカジャン展 会場施工業務委託(一般委託)仕様書

スカジャン展 会場施工業務委託に基づく内容は、本仕様書の定めるところによる。

1	目的	横須賀美術館で開催するスカジャン展[会期＝2022年11月19日(土)～12月25日(日)]の作品展示のための会場を設営するとともに、会場誘導のための案内、展覧会告知の看板などを制作、設置する。展覧会終了後の撤去業務を含む。
2	履行期間	契約日から令和5年1月6日(金)
3	施行場所	横須賀市鴨居4-1 横須賀美術館
4	業務内容	仕様書2のとおり
5	特記事項	作業に必要な用具類を持参すること。作業で発生した残材等の不用品は、請負側の責任において搬出し、処理すること。また作業終了後は、後片付けおよび清掃を行うこと。作業時間は原則として各日とも9:30～17:30とするが、休館日に行なう業務が含まれる(別紙仕様書を参照)。設置・設営位置などの詳細は担当者と打ち合わせの上、決定する。
6	資格要件	平成29年4月1日以降に、公立であるか私立であるかを問わず美術館において会場面積600㎡以上の美術展の会場施工業務の契約を元請けとして締結し、完了した実績があること。この実績を証明するため、当該契約書及び仕様書の写し(当該履行内容を記載した箇所)、並びに会場面積を確認できる図面等の資料を入札参加申請書提出期間内にファックスで送信すること(FAX046-828-3839)。送信しない場合は、入札に参加できない。
7	契約方法	総価による業務委託契約(一般委託)
8	支払方法	委託料の支払いは、業務完了後一括払いとする。
9	その他事項	この仕様書に定めのない事項及び疑義を生じた場合は、別途協議するものとする。
10	監督員 連絡先	横須賀市鴨居4-1 横須賀美術館 栗林 TEL046-845-1212/Fax046-845-1216

<指示又は希望事項>

グリーン 物品購入 及び 環境配慮 関係	<p>・この業務を施行するにあたって、仕様書でグリーン物品購入の指示がある場合は、横須賀市グリーン購入基本方針及び調達方針に基づく環境物品等を納入すること。また、仕様書で特に指示がない場合で委託代金に物品等の購入経費が含まれている場合は、できるだけこの方針に基づく環境物品等の調達をお願いします。 (上記方針については、本市のホームページ「よこすかのグリーン購入」参照)</p> <p>・本市は、独自の環境マネジメントシステム(YES)により事務事業の環境負荷低減に努めているので、受託者においてもできる限り環境に配慮して業務を執行するようお願いいたします。</p>
----------------------------------	---

件名 スカジャン展 会場施工業務委託

仕様書2

場所 横須賀美術館

会期 令和4年11月19日(土)～12月25日(日)

作業日程 施工(業務1、2、3) 令和4年11月7日(月)休館日 13:00～

納品(業務4～23) 令和4年11月12日(土)まで

施工(業務13、15) 令和4年11月18日(金)

撤去(業務1、2、3) 令和4年12月28日(水)休館日

撤去・補修・廃棄(業務1、2、3、24、25) 令和4年12月28日(水)～令和5年1月6日(金)

各仕様は次の通りとする。(寸法はミリ単位で表記)

業務内容

数量

(1) 屋内看板

1枚

寸法	t10mm、貼付範囲H1000×W2500(展覧会名、会期情報など30文字程度)の切り文字
仕様	受付カウンター背面の既存壁に切り文字を貼る。 原稿データは美術館より提供する(レイアウトデザインを起し、校正は3回行う)。文字は、PRIDE OF YOKOSUKA スカジャン展 11月19日(土)～12月25日(日)】。色は指定色あり。
設営場所	エントランスホール 受付カウンター後ろ

(2) 入口バナー(別紙1参照)

1枚

寸法	H450×W2400
仕様	展覧会名と入口を指示するバナーを制作し、美術館正面入口外の底部分に掲示する。原稿データは美術館より提供する(レイアウトデザインを起し、校正は3回行う)。屋外用シートの両面にインクジェット出力(4色)。会期中風雨や日光によって変質しないこと。上辺は袋縫い仕上げとし、水平性保持および取り付けのための既存の角パイプ(20×20)を通せるようにする。ロープ、結束バンド等(白色)により、パイプと梁とを結束して取り付ける。梁を損傷しないよう留意すること。バンドは1箇所につき600mm程度必要。
設営場所	美術館正面入口外の底部分

(3) エントランスホール壁面 インクジェットシートの制作、貼付け

寸法	①H3500×W2700以内 ②H1800×W2500以内
仕様	インクジェットシートに、美術館から提供された画像データ・テキストをもとにレイアウト、デザインを行い、指定場所に貼り付けること。校正は2回。会期後に剥がし、塗装等で壁の原状復帰を行うこと。
設営場所	エントランスホール壁面

(4) あいさつパネル和・英(大)

1枚

寸法	H900×W600
仕様	スチレンボードにインクジェット出力(1色) データ渡しとし、デザインレイアウトを起し、校正は3回行う。

(5) 章解説パネル

3枚

寸法	H900×W600
仕様	スチレンボードにインクジェット出力(4色) データ渡しとし、デザインレイアウトを起し、校正は3回行う。

(6) 解説パネル(A2サイズ)の製作

20枚

寸法	A2サイズ(420×594)
仕様	スチレンボードにインクジェット出力(4色) 画像とテキストは、データ渡しとし、デザインレイアウトを起し、校正は3回行う。

- (7) 解説パネル(B2サイズ)の製作 18枚

寸法	B2サイズ(515×728)
仕様	スチレンボードにインクジェット出力(4色) 画像とテキストは、データ渡しとし、デザインレイアウトを起し、校正は3回行う。

- (8) 解説パネル(B3サイズ)の製作 6枚

寸法	B3サイズ(364×515)
仕様	スチレンボードにインクジェット出力(4色) 画像とテキストは、データ渡しとし、デザインレイアウトを起し、校正は3回行う。

- (9) 解説パネル(A3サイズ)の製作 15枚

寸法	A3サイズ(297×420)
仕様	スチレンボードにインクジェット出力(4色) 画像とテキストは、データ渡しとし、デザインレイアウトを起し、校正は3回行う。

- (10) 作品解説キャプション 50枚

寸法	H105×W148
仕様	スチレンボードにインクジェット出力(1色)。 データ渡しとし、デザインレイアウトを起し、校正は3回行う。

- (11) 作品キャプション(大) 220枚

寸法	H105×W148
仕様	スチレンボードにインクジェット出力(1色)。 データ渡しとし、デザインレイアウトを起し、校正は3回行う。

- (12) 作品キャプション(小) 80枚

寸法	H74×W105
仕様	スチレンボードにインクジェット出力(1色)。 テキストは、データ渡しとし、デザインレイアウトを起し、校正は3回行う。

- (13) ガラスケース用作品キャプション(小) 20枚

寸法	H100×W150
仕様	ガラス面に貼って剥がすことができる素材で制作。貼付け、撤去作業を行う。 データ渡しとし、デザインレイアウトを起し、校正は3回行う。

- (14) 懸垂幕(解説文入り)の制作、取付 1枚

寸法	H2700×W800
仕様	生地はターポリンを使用し、上下袋縫いにし、棒を通せるようにすること。 画像、テキストは、データ渡しとし、デザインレイアウトを起し、校正は3回行う。

- (15) インクジェットシートの制作、貼付け 7枚

寸法	H3500×W900
仕様	インクジェットシートに、美術館から提供された画像データ・テキストをもとにレイアウト、デザインを行い、貼り付けること。校正は2回。会期後に剥がし、塗装等で壁の原状復帰を行うこと。 画像はデータ渡しとし、デザインレイアウトを起し、校正は2回行う。

(16) ハンガー展示用の肩パッドの手配 100個

仕様	DAIYA 職人DARWING小町 肩パッド (1組) 品番:000-0842、もしくは同等品
----	---

(17) 展示用壁面L字フックの手配 170個

仕様	シロクマ L形フック 特大 アルミ A-38 シロ もしくは同等品 同数の壁面に取り付ける際の白のカラーコースレッド等を併せて手配すること
----	--

(18) 展示用トルソーの手配 8体

仕様	男性用M相当、布(芯地)張り、腕なし、首部ウッド、高さが1200~1600程で調節可能なこと。
----	---

(19) 展示用簡易テーブルの制作 3台

寸法・仕様	天板:H900×W900以内の円形、t7。形の詳細、塗装色は後日指定(3台とも異なる)。 天板の周囲をH100の板で囲み、天板と同じ色で塗装する。 脚:H850 Φ40~50 3台とも3本脚を想定し、安定するようにする。塗装色は後日指定。 テーブルに立てる透明アクリル棒(Φ7~10、H150)を25本を手配すること
-------	---

(20) 展示用アクリルBOXの制作 3台

寸法	①H210×W300×D150 ②H300×W420×D150 ③H300×W450×D150
仕様	木製バックパネル(t15程度)を壁面に設置し、アクリルBOXをかぶせネジで固定する。 木製バックパネルの塗装色と、アクリル上部に、テグス糸を通す穴の位置を指示する。

(21) タペストリー展示用吊り具 2点分

寸法	H40×W2000
仕様	タペストリーを展示するための吊り具の制作。2枚の板でタペストリー上下部を挟む。板の色は白とする。塗装は白色(日塗EN-95[日本ペイント・エコフラット・ツヤ消し])とする。両端に、ネジ穴を開けておく。

(22) 展示用斜台

寸法・仕様	①H(前150、奥500)×W800×D940 ②H(前150、奥500)×W1200×D940 ③H(前150、奥500)×W900×D940	①5台 ②4台 ③2台
	美術館にある同サイズの展示用斜台を事前に参考にすること。	
	木製、t5、塗装は白色(日塗EN-95[日本ペイント・エコフラット・ツヤ消し])とする。	

(23) 展示台 1台

寸法・仕様	H600×W1800×D850 安全に展示物が置けるよう、適に補強を入れること 木製、塗装は白色(日塗EN-95[日本ペイント・エコフラット・ツヤ消し])とする。
-------	---

(24) 壁の補修 1式

内容	作品、パネル等を撤去した後の、穴、汚れなどが目立たなくなるよう補修を行う。必要に応じてパテ埋めを行ったうえで塗装すること。該当箇所は約500箇所。補修する箇所は、基本的にクギ穴等が生じた部分であるが、展示期間中に発生した汚れ等も含む。使用する塗装は白色(日塗EN-95[日本ペイント・エコフラット・ツヤ消し])とする。
場所	エントランス、展示室1、2、3

(25) 廃棄

1式

内容	本件で制作した、パネル・キャプション類、カットイングシート、展示台の撤去と廃棄を行う。(展示台は、今回制作した同量の廃棄を見込むこと)
場所	エントランス、展示室1、2、3

(26) 現場作業

<p>①造作物などに関しては、改善点などある場合は提案し、施工図を提出の上、提案担当者との協議の後製作すること。</p> <p>②展示工作作業監督者(責任者)を指名し作業期間中は作業場所に常駐させること。</p> <p>③作業の範囲は、該当する箇所の造作物の制作、設置と撤去とする。</p> <p>④作業に必要な機械、工具および資材は全て持参し、搬入すること。</p> <p>⑤作業期間中は、指定場所以外における火気の使用を禁止する。</p> <p>⑥検査をおこなう時は、当該検査に立会い、不備な箇所は直ちに手直しを行うこと。</p> <p>⑦作業に発生した残材等の不要品は、請負側の責任において搬出し、処理すること。撤去時は指示に従い、前回展覧会で設営し、残した壁面も撤去すること。</p> <p>⑧作業終了後は、後片付け及び清掃を行うこと。</p> <p>⑨使用する塗料は白色(日塗EN-95[日本ペイント・エコフラット・ツヤ消し])。</p> <p>⑩接着剤は環境対応型のものを使用すること。</p> <p>⑪現地確認希望の場合は、美術館運営課にFAXで申し込むこと。</p> <p>⑫その他不明な点は、当館担当者の指示によるものとする。</p>
--

別紙1

- ・バナーを製作し、美術館正面入口外の底部分に設置する。
- ・上辺は袋縫い仕上げとし、水平性保持および取り付けのための角パイプ(20×20、支給)を通すこと。
- ・結束バンド等(白色)により、パイプと梁とを結束して取り付ける。梁を損傷しないよう留意すること。バンドは1箇所につき600mm程度必要。

取り付け方法

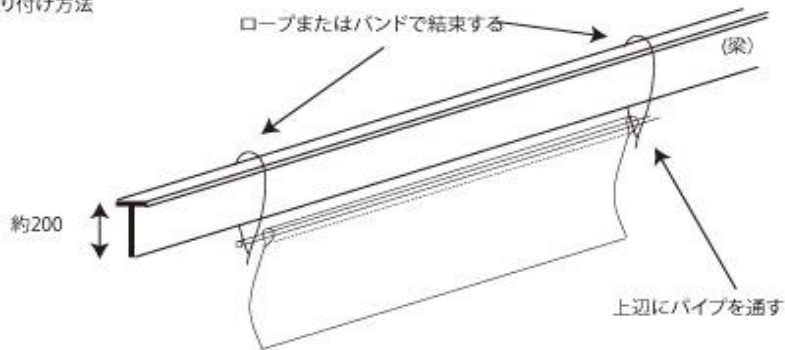

取り付けイメージ

