

<物 件>

グランドピアノ運搬車 仕様書

1	物件名称	グランドピアノ運搬車
2	品質・形状・寸法 又は型式	別添、詳細仕様書参照
3	グリーン物品 の指定	指定しない
4	数 量 (単価契約の場合 は予定数量)	1台
5	納入期限	令和2年(2020年)3月31日
6	納入場所	横須賀市本町3-27(横須賀芸術劇場)
7	特記事項	・仕様書に基づき、参考物品として指定した機種以外の物品を納品しようとするときは、質問書送付マニュアルに沿って、下記の項目を明示した質問書を作成し、質問書締切日時までに電子入札システムで送付して承認を得ること。承認されない場合は、参考物品以外での納品はできない。 * 当該物品の製造(販売)元及び品番 * 当該物品のカタログ等の写し(仕様が明示された箇所のみ)
8	契約方法	総価契約
9	支払方法	納入後一括払い
10	その他事項	この仕様書に定めのない事項及び疑義を生じた場合は、別途協議するものとする。
11	連絡先	横須賀市文化スポーツ観光部文化振興課 坂本 TEL 046-822-9478 FAX 046-824-3277

指示事項

グリーン物品	上記で指定がある場合は、横須賀市グリーン購入基本方針及び調達方針に基づく環境物品を選定し、納品すること。 方針については、本市のホームページ「よこすかのグリーン購入」参照してください。
--------	---

## 【グランドピアノ運搬車 詳細仕様書】

本体サイズ／約 W90cm×D108cm

×H 棚板受台59cm～70cm 支柱受台63cm～68cm

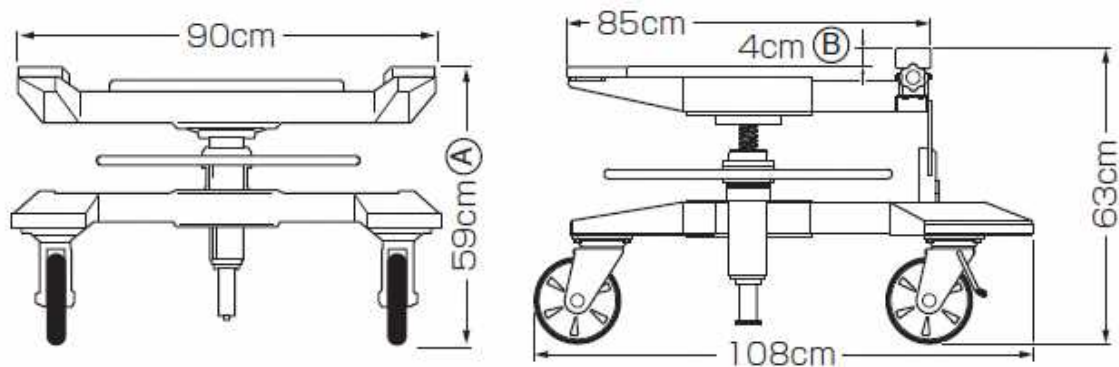

●上記寸法 (A) +11cm まで揚程できます (B) +5cm まで揚程できます

色／白色

重量／約 93kg

その他／対象機種：ヤマハグランドピアノC2サイズ以上、  
自動演奏装置付はC6サイズ以上  
(自動演奏装置付のS4サイズには使用できません)  
ハンドル操作による全揚程：11cm  
棚板受台と支柱受台との差：4～9cm  
車輪：ウレタンゴム・自在キャスター（前輪ストッパー付）

- ・ 送料を含む。
- ・ 納品日は劇場担当者と要相談。

**【参考物品】**

ヤマハ株式会社 グランドピアノ運搬車CGP-III