

<物 件>

軽四輪貨物自動車 仕様書

1	物件名称	軽四輪貨物自動車
2	品質・形状・寸法又は型式	別紙仕様書のとおり
3	グリーン物品の指定	無
4	数量 (単価契約の場合は予定数量)	2台
5	納入期限	平成30年6月22日
6	納入場所	横須賀市西逸見町2-10 逸見総合管理センター
7	特記事項	別紙特記仕様書のとおり
8	契約方法	総価契約
9	支払方法	納入後、一括払い
10	その他事項	この仕様書に定めのない事項及び疑義を生じた場合は、別途協議するものとする。
11	連絡先	横須賀市小川町11番地 横須賀市上下水道局経営部総務課 跡部 TEL046-822-8605

指示事項

グリーン物品	上記で指定がある場合は、横須賀市グリーン購入基本方針及び調達方針に基づく環境物品を選定し、納品すること。 方針については、本市のホームページ「よこすかのグリーン購入」参照してください。
--------	-------------------------------------------------------------------------------------------------

購入物件内訳書

(税抜き)

No.	物件名	品質・形状・寸法 又は型式	グリーン 物品指定 の有無	単位	数 量	単 価(円)	金 額(円)
1	軽四輪貨物自動車(1) -1	別添特記仕様書のとおり	無	台	1		
2	軽四輪貨物自動車(1) -2	別添特記仕様書のとおり	無	台	1		
3							
4							
5							
6							
7							
8							
9							
10							
11							
12							
13							
14							
15							
16							
17							
18							
19							
20							

※単価、金額欄は、契約者が記入する。

軽四輪貨物自動車購入仕様書（1）－1

（スピーカー・無線移設なし）

1. 車名 軽貨物自動車・AT限定普通自動車運転免許で運転できるもの
形状 2WD・1BOX・4人乗・ハイルーフ
排気量 660cc・ガソリン
車体色 銀色もしくは白色
2. 台数 1台
3. 納期限 平成30年6月22日
（実際の納入日については、別途協議して決定する。）
4. 納入場所 横須賀市上下水道局 逸見総合管理センター
（横須賀市西逸見町2-10）
5. 仕様の概要
 - （1）AM・FMラジオ
 - （2）カーエアコン
 - （3）パワーステアリング
 - （4）熱線リヤウインドウ
 - （5）ドアバイザー
 - （6）バック警報ブザー
 - （7）フロアマット
 - （8）間欠ワイパー
 - （9）リヤワイパー
 - （10）後席のドアの窓ガラスが下がること。
 - （11）運転席&助手席SRSエアバッグ
 - （12）集中ドアロック
 - （13）カメラ本体一体型の常時記録型ドライブレコーダーを使用可能な状態に配線し、取り付けること（記録メディアはSDカードとし、録画データはパソコンで再生可能なものとする）
 - （14）車体両側及びリアドアに青帯テープを入れること。【詳細については別紙参照】
 - （15）前ドア左右及びリアドアに横須賀市上下水道局のイメージキャラクターである「アクアン」の絵を入れること。なお、キャラクターのデータは局が無償で提供する。【詳細については別紙参照】
 - （16）局指定箇所に「横須賀市上下水道局」の文字を丸ゴシック書体で記入すること。【詳細については別紙参照】
6. 登録手続 新車登録手続き一切は供給者が行い、その費用も負担する。また、登録日は、納車日より5日前以降（ただし、土日祝日は含まない）とする。
7. 諸経費 自動車損害賠償責任保険、自動車重量税、自動車リサイクルの加入支払い

手続きは、供給者が代行して行い、納車の際に次のものを提出すること。

なお、当該費用については、本供給とは別に、請求のあった日からおおむね30日以内に支払うものとする。

- (1) 自賠責保険証書
- (2) 自動車重量税領収書の写し又はこの金額が確認できるもの
- (3) リサイクル券
- (4) 自賠責保険の請求書 1部
- (5) 自動車重量税の請求書 1部
- (6) リサイクル料の請求書 1部

8. 下取車両 次の車両を引き取るものとする。(引取車両の引取日は別途協議のうえ決定する。)

なお、引取車両を見学したい場合及び車検証(写し)が必要な場合は、質問の締切日までに総務課(電話 046-822-8605 跡部)へ連絡してください。

- (1) 車名 ダイハツ ハイゼット
- (2) 登録番号 横浜 480 あ 6318
- (3) 年式 平成 17 年
- (4) 車検有効期限 平成 31 年 6 月 6 日
- (5) 走行距離 66,527 km (平成 30 年 2 月末現在)

9. その他 (1) 引取車両の青帯テープ及び文字は、引き続き使用されないよう供給者の責任で処分すること。

【別紙】

車体両側及びリアドアに青帯テープ

両前ドア（中央）及びリアドア（左右いずれか1か所）にイメージキャラクター



両側面（フロントからリヤにかけて12cm幅）

リヤ（側面と連続）

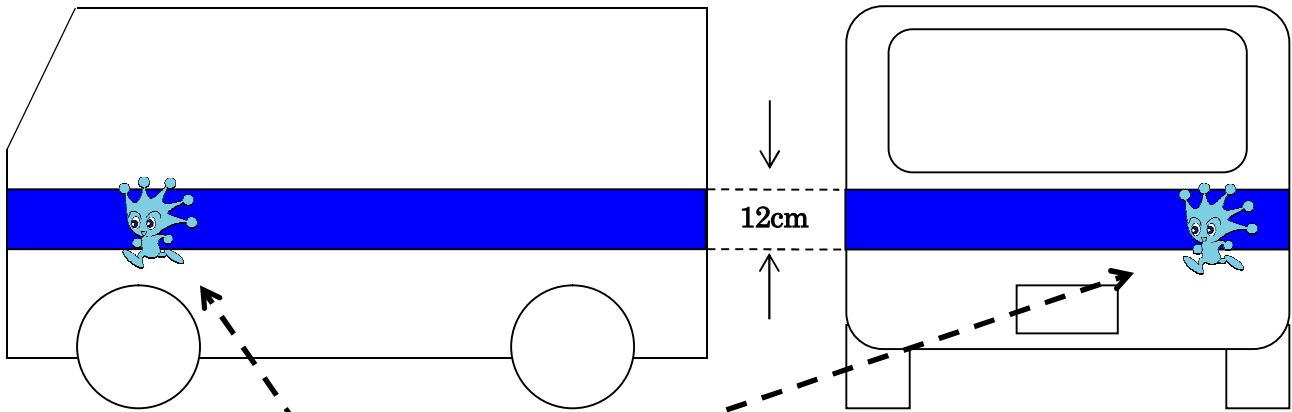

文字記入【横須賀市上下水道局】



縦約 20cm×

横約 17cm

（ドア）進行方向向き

（リア）中央向き

丸ゴシック書体（白色）6~8cm

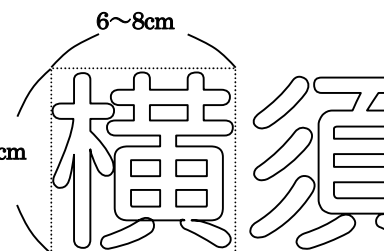

軽四輪貨物自動車購入仕様書（1）－2

（スピーカー・無線移設なし）

1.

車名	軽貨物自動車・AT限定普通自動車運転免許で運転できるもの
形状	2WD・1BOX・4人乗・ハイルーフ
排気量	660cc・ガソリン
車体色	銀色もしくは白色

2. 台数 1台

3. 納期限 平成30年6月22日
(実際の納入日については、別途協議して決定する。)

4. 納入場所 横須賀市上下水道局 逸見総合管理センター
(横須賀市西逸見町2-10)

5. 仕様の概要
 - (1) AM・FMラジオ
 - (2) カーエアコン
 - (3) パワーステアリング
 - (4) 熱線リヤウインドウ
 - (5) ドアバイザー
 - (6) バック警報ブザー
 - (7) フロアマット
 - (8) 間欠ワイパー
 - (9) リヤワイパー
 - (10) 後席のドアの窓ガラスが下がること。
 - (11) 運転席&助手席SRSエアバッグ
 - (12) 集中ドアロック
 - (13) カメラ本体一体型の常時記録型ドライブレコーダーを使用可能な状態に配線し、取り付けること(記録メディアはSDカードとし、録画データはパソコンで再生可能なものとする)
 - (14) 車体両側及びリアドアに青帯テープを入れること。【詳細については別紙参照】
 - (15) 前ドア左右及びリアドアに横須賀市上下水道局のイメージキャラクターである「アクアン」の絵を入れること。なお、キャラクターのデータは局が無償で提供する。【詳細については別紙参照】
 - (16) 局指定箇所に「横須賀市上下水道局」の文字を丸ゴシック書体で記入すること。【詳細については別紙参照】

6. 登録手続 新車登録手続き一切は供給者が行い、その費用も負担する。また、登録日は、納車日より5日前以降(ただし、土日祝日は含まない)とする。

7. 諸経費 自動車損害賠償責任保険、自動車重量税、自動車リサイクルの加入支払い

手続きは、供給者が代行して行い、納車の際に次のものを提出すること。

なお、当該費用については、本供給とは別に、請求のあった日からおおむね30日以内に支払うものとする。

- (1) 自賠責保険証書
- (2) 自動車重量税領収書の写し又はこの金額が確認できるもの
- (3) リサイクル券
- (4) 自賠責保険の請求書 1部
- (5) 自動車重量税の請求書 1部
- (6) リサイクル料の請求書 1部

8. 下取車両 次の車両を引き取るものとする。(引取車両の引取日は別途協議のうえ決定する。)

なお、引取車両を見学したい場合及び車検証(写し)が必要な場合は、質問の締切日までに総務課(電話 046-822-8605 跡部)へ連絡してください。

- (1) 車名 三菱 ミニキャブバン
- (2) 登録番号 横浜 41 た 4730
- (3) 年式 平成 16 年
- (4) 車検有効期限 平成 30 年 6 月 23 日
- (5) 走行距離 55,706 km (平成 30 年 2 月末現在)

9. その他 (1) 引取車両の青帯テープ及び文字は、引き続き使用されないよう供給者の責任で処分すること。

【別紙】

車体両側及びリアドアに青帯テープ

両前ドア（中央）及びリアドア（左右いずれか1か所）にイメージキャラクター



両側面（フロントからリヤにかけて12cm幅）

リヤ（側面と連続）

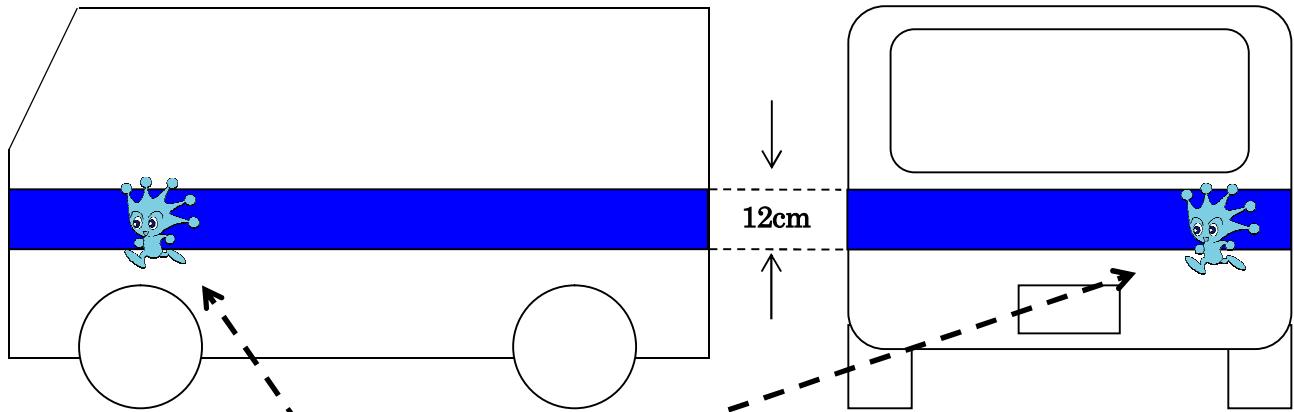

文字記入【横須賀市上下水道局】



縦約 20cm×

横約 17cm

（ドア）進行方向向き

（リア）中央向き

丸ゴシック書体（白色）6~8cm

